



05/10/25 10:07:56 3FMEG610_001



Honda VT750C



OMISTAJAN KÄSIKIRJA



© Honda Motor Co., Ltd. 2005

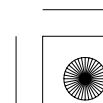
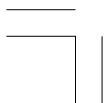



05/10/25 10:08:01 3FMEG610_002



TÄRKEÄÄ TIETOA

- **KULJETTAJA JA MATKUSTAJA**

Tämä moottoripyörä on suunniteltu kuljettajan ja yhden matkustajan kuljetukseen. Älä koskaan ylitä pyörän maksimikantavuutta, mukaan laskien lisävarusteet ja kuorma.

- **MAANTIEKÄYTTÖÖN**

Tämä moottoripyörä on suunniteltu ainoastaan maantiekäyttöön.

- **LUE TÄMÄ OMISTAJAN KÄSIKIRJA HUOLELLISESTI**

Kiinnitä erityistä huomiota turvaohjeisiin joita esiintyy kirjan eri osissa. Nämä viestit ovat kokonaan selitetty ”muutama sana turvallisuudesta” osassa, joka esiintyy ennen sisällysluetteloa.

Tämä kirja on osa moottoripyörää ja sen tulisi seurata sen mukana jälleenmyynnin yhteydessä.

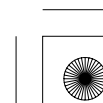
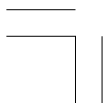



05/10/25 10:08:05 3FMEG610_003



Honda VT750C OMISTAJAN KÄSIKIRJA

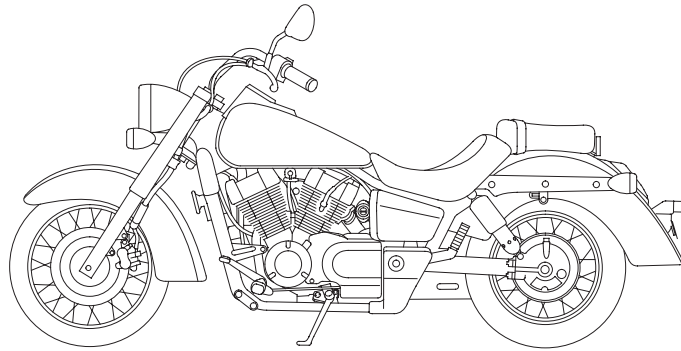

**Tämän julkaisun tiedot perustuvat viimeisimpiin saatavilla oleviin tietoihin painohetkellä.
Honda Motor Co.,Ltd. pidättää kaikki oikeudet muutoksiin niistä erikseen ilmoittamatta.
Osittainenkin julkaiseminen ja jäljentäminen kielletty ilman kirjallista lupaa.**

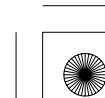
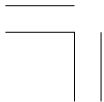



05/10/25 10:08:11 3FMEG610_004



TERVETULOA

Moottoripyörä tarjoaa sinulle mahdollisuuden suureen seikkailuun; se tarjoaa haasteen "käskeä" konetta. Tunnet ilmavirran ohjatessasi ajoneuvoasi, joka noudattaa komentojasi herkemmin kuin mikään muu ajoneuvo. Voit tuntea vapauden ajaessasi ilman metallikehikkoa ympärilläsi. Moottoripyörän tarkistukset ennen ajoa, sekä säännölliset huollot ovat turvallisuutesi takeita. Palkkiosi on vapaus.

Kohdataksesi turvallisesti moottoripyöräilyn tarjoamat haasteet ja voitaksesi nauttia täysin siemauksin sen suomasta seikkailusta, lue tämä omistajan käsikirja huolellisesti ENNEN KUIN LÄHDET AJAMAAN MOOTTORIPYÖRÄLLÄSI.

Kun luet tätä kirjaa, löydät **[HUOMAA]** symbolin. Tämä sisältää tietoa jolla voit välttää moottoripyöräsi vaurion.

Huoltotoimenpiteet vaativat useimmiten erikoistyökaluja ja riittävää ammattitaitoa, jotta niistä suoriudutaan Hondan asettamien laatuvaatimusten mukaisesti. Suosittelemme huoltojen suorittamista valtuutetulla Honda huoltokorjaamolla. Näin varmistat asianmukaisen huollon ja korjauksen.

Miellyttävää moottoripyöräilyä ja kiitos Honda valinnastasi !

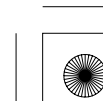



05/10/25 10:08:24 3FMEG610_005



- Seuraavat koodit näyttävät kunkin maan mallin.

E	UK
F	Ranska
EK	Irlanti
U	Australia Uusi seelanti

ED	(Euroopan päämarkkinat)		
	Itävalta	Hollanti	Belgia
	Sveitsi	Espanja	Saksa
	Italia	Portugali	

- Ohjeet saattavat poiketa alueittain.

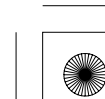
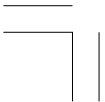



05/10/25 10:08:29 3FMEG610_006



MUUTAMA SANA TURVALLISUUDESTA

Sinun ja muiden turvallisuus on erittäin tärkeää. Tunne vastuusi, moottoripyörän käyttö on erittäin vastuullista.

Tämä kirja sisältää paljon turvallisuuteen vaikuttavia vihjeitä ja merkkejä jotka auttavat sinua välttämään mahdollisen haaverin tai vaaratilanteen.

Nämä ohjeet eivät voi kuitenkaan varoittaa kaikista mahdollisista vaaroista moottoripyörän käytössä. Käytä omaa arviointikykyäsi.

Turvainformatiot ovat lajiteltu lokeroihin sisältäen:

- **Turvamerkit** — moottoripyörässä.
- **Turvaviestit** — edeltää turvavaroitus symbolin  ja yhden kolmesta viestisanoista: **VAARA, VAROITUS, tai HUOMIO.**

Nämä viestit tarkoittavat:

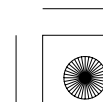
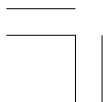



VAARA

Ohjeiden laiminlyönnin seurauksena on **VAKAVA LOUKKAANTUMINEN** tai **KUOLEMA**.

VAROITUS

Ohjeiden laiminlyönnin seurauksena **VOI** olla **VAKAVA LOUKKAANTUMINEN** tai **KUOLEMA**.

HUOMIO

Ohjeiden laiminlyönnin seurauksena voi olla **LOUKKAANTUMINEN**.

- **Turvamerkinnot** — sisältää tärkeitä turvamuistutuksia tai varotoimenpiteitä.
- **Turvaotsikointi** — liittyy moottoripyörän turvallisuuteen.
- **Toimintaohjeet** — kuinka käytät moottoripyörää oikein ja turvallisesti.

Tämä kirja sisältää paljon turvallisuuteen liittyvää tietoa — lue se huolellisesti.

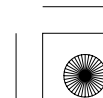



KÄYTTÖ

sivu

1 MOOTTORIPYÖRÄN TURVALLISUUS

- 1 TÄRKEÄÄ TURVALLISUUSASIAA
- 2 AJOVARUSTEET
- 4 KUORMAUKSEN RAJAT JA OHJEET

9 HALLINTALAITTEIDEN SIJAINTI

- 12 MITTARISTO JA MERKKIVALOT

17 PÄÄTOIMINNOT

(Tietoa jota tarvitset käyttääksesi tätä moottoripyörää)

- 17 JOUSITUS
- 18 JARRUT
- 22 KYTKIN
- 24 JÄÄHDYTYSNESTE
- 26 POLTTOAINE
- 30 MOOTTORIÖLJY
- 31 VETOPYÖRÄSTÖN ÖLJY
- 32 RENKAAT

sivu

37 HALLINTALAITTEIDEN TOIMINTA

- 37 VIRTUALUKKO
- 38 AVAIMET
- 40 KÄYNNISTYKSEN ESTO (HISS)
- 43 OIKEAN KÄDENSIJAN TOIMINNOT
- 44 VASEMMAN KÄDENSIJAN TOIMINNOT

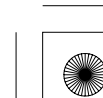



05/10/25 10:09:01 3FMEG610_009



sivu

45 TOIMINNON KUVAUS
(Ei välttämätön käytössä)

- 45 OHJAUSLUKKO
- 46 KYPÄRÄN PIDIN
- 47 ASIAKIRJALOKERO
- 48 SIVUSUOJA
- 49 SATULA
- 50 AJOVALON KORKEUDEN SÄÄTÖ

sivu

51 KÄYTTÖ

- 51 TARKISTUKSEN ENNEN AJOA
- 52 MOOTTORIN KÄYNNISTYS
- 56 SISÄÄNAJO
- 57 AJAMINEN
- 59 JARRUTTAMINEN
- 60 PYSÄKÖINTI
- 61 VARASTAMISEN EHKÄISY

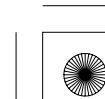



HUOLTO

sivu

62 HUOLTO

- 62 HUOLLON MERKITYS
- 63 HUOLLON TURVALLISUUS
- 64 VAROTOIMENPITEET
- 65 HUOLTOTAULUKKO
- 68 TYÖKALUSARJA
- 69 SARJANUMEROT
- 70 VÄRITARRA
- 71 MOOTTORIÖLJY
- 77 KAMPIKAMMION HUOHOTIN
- 78 SYTYTYSTULPAT
- 80 VETOPYÖRÄSTÖN ÖLJY
- 81 KAASUKAHVAN TOIMINTA
- 82 TYHJÄKÄYNTI
- 83 JÄÄHDYTYSNESTE
- 84 ILMANSUODATIN
- 85 ETU JA TAKAJOUSITUKSEN
TARKASTUS
- 86 SIVUSEISONTATUKI
- 87 PYÖRÄN IRROTUS
- 93 JARRUPALOJEN KUNTO
- 94 JARRUKENGÄN KULUNEISUUS

sivu

- 95 AKKU
- 98 SULAKKEEN VAIHTO
- 101 JARRUVALON KYTKIMEN SÄÄTÖ
- 102 POLTTIMON VAIHTO

107 PUHDISTUS

110 SÄILYTYS NEUVOJA

- 110 VARASTOINTI
- 112 VARASTOINNIN POISTO

113 TEKNISET TIEDOT

118 KATALYSAATTORI

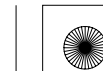



MOOTTORIPYÖRÄN TURVALLISUUS

TÄRKEÄÄ TURVALLISUUSASIAA

Moottoripyöräsi palvelee sinua monia vuosia ja antaa ajonautintoja – mikäli tunnet vastuusi turvallisuudesta ja ymmärrät haasteet joita tiellä kohtaat.

On monta asiaa joilla voit suojata itseäsi ajossa. Tämä kirja sisältää paljon neuvoja varusteista. Seuraavassa muutama tärkeä asia.

Käytä aina kypärää

Varmaa on että: Kunnollinen kypärä on ainoa ”turvallinen” pään suoja. Joten käytä aina kypärää ja varmista että matkustaja tekee samoin. Käytä myös ajolaseja, saappaita, käsineitä ja suojaavaa ajopukua (sivu 2).

Tee itsesi helposti havaittavaksi

Jotkut kuljettajat eivät välttämättä pysty havaitsemaan moottoripyöräilijää. Tästä syystä tee itsesi helposti havaittavaksi välttääksesi ilman omaa syytä joutumasta onnettomuuteen. Käytä värikkäitä ja heijastimin varustettuja ajovarusteita. Älä aja toisen tiellä liikkujan ”sokeassa pisteessä”. Käytä suuntavilkkuja hyvissä ajoin ennen kääntymistä tai ajokaistan vaihtamista, käytä tarvittaessa äänimerkkiä.

Aja kykyjesi mukaan

Monet onnettomuudet johtuvat puutteellisesta ajotaidosta. Älä koskaan aja yli ajotaitojesi tai kovempaa mitä olosuhteet sallivat. Muista että alkoholi, huumeet, väsymys ja välinpitämättömyys alentavat arviointikykyä ja siten turvallista ajoa.

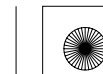



Älä aja humalassa

Alkoholi ja ajaminen eivät kuulu yhteen. Jo yksi annos alkoholia vaikuttaa alentamalla kykyä reagoida muuttuviin olosuhteisiin ja reaktioaikasi heikentymiseen. Joten älä aja alkoholin vaikutuksen alaisena, äläkään myöskään anna ystäväsi tehdä niin.

Pida pyöräsi hyvässä kunnossa

Turvallisen ajon kannalta on tärkeää tarkistaa moottoripyörän kunto ja tarkistukset ennen ajoa listalta ennen kuin lähdet ajamaan. Älä koskaan ylitä moottoripyöräsi maksimikantavuutta, ja käytä ainoastaan lisävarusteita jotka ovat suunniteltu tähän moottoripyörään. Katso sivulta 4 lisäohjeet.



AJOVARUSTEET

Turvallisuutesi kannalta, painotamme että käytä aina moottoripyöräilyyn hyväksyttyä kypärää, suojalaseja, ajosaappaita, käsineitä, pitkiä alusasuja ja ajoasua. Vaikka täydellinen suojaus ei ole mahdollista, auttaa suojarusteiden käyttö tuntuvasti turvallista ajoa.

Seuraavat neuvot auttavat sinua valitsemaan oikeat ajovarusteet.

VAROITUS

Kypärän käyttämättä jättäminen lisää suuresti vakavan vamman tai kuoleman mahdollisuutta kolarissa.

Varmista, että sinä ja matkustaja käytätte aina kypärää, suojalaseja ja muita suojarusteita ajossa.

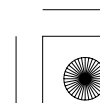
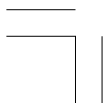



Kypärä ja suojalasit

Kypärä on yksittäisistä suojavarusteista tärkein, koska useimmiten vakavimmat vammat johtuvat päähän kohdistuvasta iskusta. Käytä laadukasta ja päässä mukavalta tuntuvaa kypärää, ja muista että kirkas väritys kypärässä huomataan liikenteessä helpommin.

Avokypärä antaa hyvän suojan, mutta parhaan suojan saat käyttämällä umpikypärää. Suojataksesi silmäsi, käytä aina suojavisiiriä tai ajolaseja.

Suojavaatetus

Kypärän ja suojalasien käytön lisäksi suosittelemme käytettäväksi:

- Tukevat luistamattomat suojaosaappaat jalkojen ja nilkkojen suojaksi.
- Nahkakäsineet pitämään kädet lämpiminä ja estämään hankaumien, rakkuloiden ja ruhjeiden syntyä.
- Motoristin ajopukua tai takkia antamaan ajomukavuutta ja suojaa. Värikäs ja heijastimin varustettu ajoasu huomataan liikenteessä helpommin. Älä käytä löysiä ajovarusteita jotka voivat tarttua pyörän osiin.

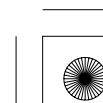
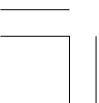



KUORMAUKSEN RAJAT JA OHJEET

Moottoripyöräsi on suunniteltu kuljettamaan itsesi lisäksi yhtä matkustajaa. Matkustajan ollessa kyydissä saattaa pyörän hallittavuus ja jarrujen toiminta tuntua erilaiselta. Huomioi jarruja ja renkaita koskevat ohjeet ajaessasi suurella kuormalla.

Liian raskas tai epätasapainossa oleva kuorma vaikeuttaa suuresti moottoripyörän käsiteltävyyttä, jarrutusta ja hallittavuutta. Ei alkuperäiset lisävarusteet, vääränlaiset muutostyöt ja puutteellinen huolto voi myös alentaa ajoturvallisuutta.

Tulevat sivut antavat lisätietoa kuormauksesta, lisävarusteista ja muutostöistä.

Kuormaus

Kuinka paljon kuormaa laitat moottoripyörääsi ja kuinka sen kuormaat. On tärkeää että teet sen turvallisesti. Aina kun ajat matkustajan tai kuorman kanssa sinun pitää olla selvillä seuraavista asioista.

VAROITUS

Ylikuormaus tai kuorman heikko kiinnitys voi johtaa onnettomuuteen ja henkilön loukkaantumiseen tai kuolemaan.

Noudata tässä kirjassa annettuja ohjeita ja kuormausrajoja.

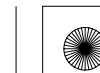



Kuormausrajat

Moottoripyöräsi kuormausrajat ovat:

Maksimikantavuus:

194 kg

Sisältää ajajan, matkustajan, kuorman ja kaikki lisävarusteet

Kuorman maksimipaino:

18 kg

Asennettujen lisävarusteiden paino vähentää kuorman painon maksimipainoa.

Kuormausohjeet

Moottoripyöräsi on ensisijaisesti suunniteltu kuljettamaan itsesi lisäksi matkustajaa. Voit halutessasi kiinnittää satulaan pientä tavaraa kun matkustaja ei ole kyydissä. Kiinnitä tavara huolellisesti.

Mikäli haluat kuljettaa suurempaa kuormaa, ota yhteys Honda myyjääsi joka opastaa sinua ja lue huolellisesti ohjeet lisälaitteista, sivu 7 .

Väärin kiinnitetty kuorma vaikeuttaa suuresti moottoripyörän käsiteltävyyttä ja hallittavuutta. Vaikka kuorma on kiinnitetty asianmukaisesti, aja hillitysti äläkä ylitä nopeutta 130 km/h kun kuljetat kuormaa.

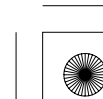
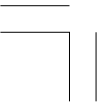



05/10/25 10:10:01 3FMEG610_016



Noudata näitä ohjeita aina kun kuljetat matkustajaa tai kuormaa:

- Tarkasta molempien renkaiden ilmanpaine.
- Mikäli ajat normaalikuormasta poiketen, saatat joutua säättämään takajousitusta (sivu 17).
- Estääksesi kuorman irtoamisesta johtuvan vaaratilanteen, varmista kuorman kunnollinen kiinnitys ennen ajoa.
- Sijoita kuorma siten, että paino on matalalla ja mahdollisimman keskellä.
- Jaa paino tasaisesti pyörän molemmille puolille.



6

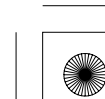



Lisävarusteet ja Muutostyöt

Muutostyöt ja EI alkuperäisten lisälaitteiden käyttö saattavat vaikuttaa moottoripyörän toimivuuteen. Ennen kuin harkitset muutostöiden suorittamista tai lisälaitteiden asentamista, huomioi seuraavat ohjeet.

VAROITUS

Vääränlaiset lisävarusteet tai muutostyöt voi johtaa onnettomuuteen ja henkilön loukkaantumiseen tai kuolemaan.

Noudata tässä kirjassa annettuja ohjeita lisävarusteista ja muutostöistä.

Lisävarusteet

Suosittelemme ainoastaan Hondan alkuperäisiä lisävarusteita jotka on suunniteltu tätä moottoripyörää varten ja testattu sillä. Koska tehdas ei voi testata EI alkuperäisiä lisävarusteita, olet henkilökohtaisesti vastuussa niiden valinnasta, asentamisesta ja käyttämisestä. Pyydä kauppialtasi apua valinnoissa ja seuraa seuraavia ohjeita:

- Asennettava lisävaruste ei saa peittää näkyvistä mitään valoja, ei pienentää maavaraa eikä kallistusvaraa, ei rajoittaa jousituksen liikettä, eikä mitenkään estää moottoripyörän hallitsemista.
- Älä asenna sähköisiä varustuksia niin, että sähköntarve ylittää moottoripyörän sähköjärjestelmän (sivu 117). Palanut sulake voi sammuttaa ajovalot tai moottorin.

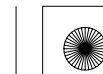



- Tätä moottoripyörää ei ole suunniteltu kuljettamaan sivuvaunua tai vetämään perävaunua. Pyörän käsiteltävyys ja ajo-ominaisuudet kärsivät näiden asentamisesta.

Muutostyöt

Suosittelimme ettet poista mitään alkuperäistä varustusta tai muuta mitenkään mikä vaikuttaisi moottoripyöräsi rakenteeseen tai toimintaan. Muutokset saattavat ratkaisevasti vaikuttaa pyörän käsiteltävyyteen, tasapainoon ja jarruihin ja siten vaikuttaa ajoturvallisuuteen.

Muutokset valoihin, pakoputkistoon, moottorin säätöihin tai muut muutokset voivat tehdä moottoripyörästäsi laittoman.

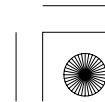



HALLINTALAITTEIDEN SIJAINTI

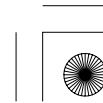
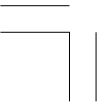
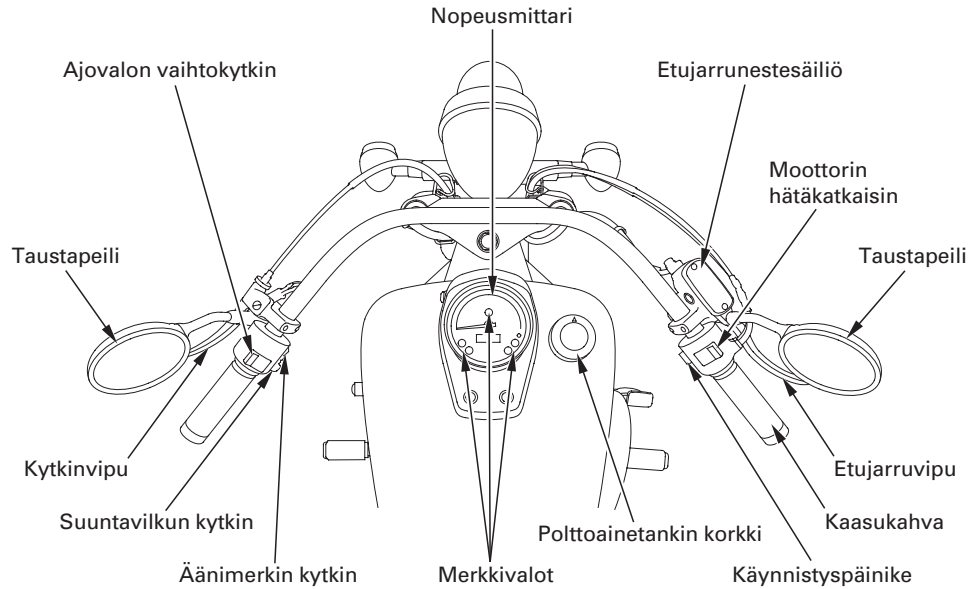

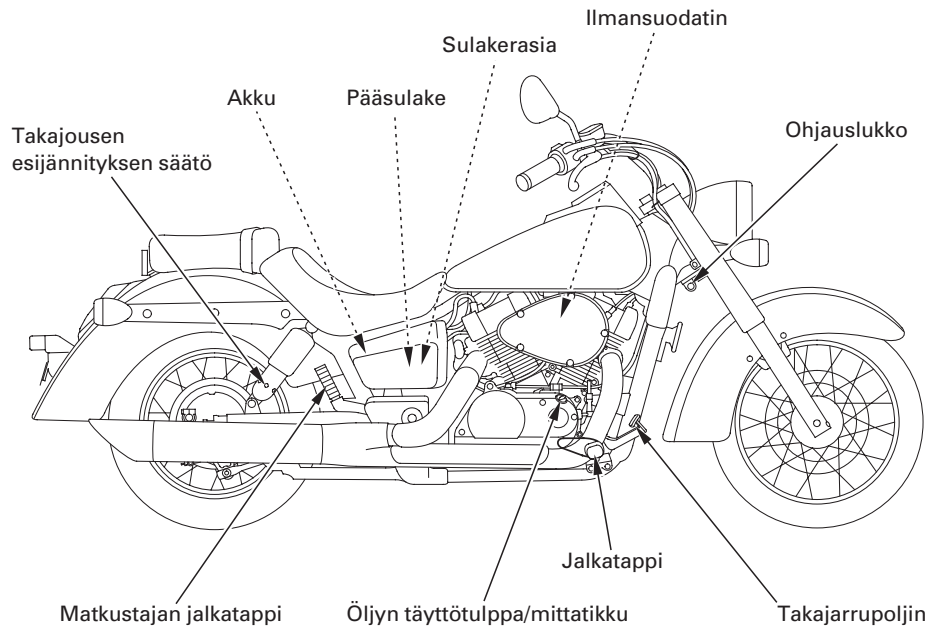

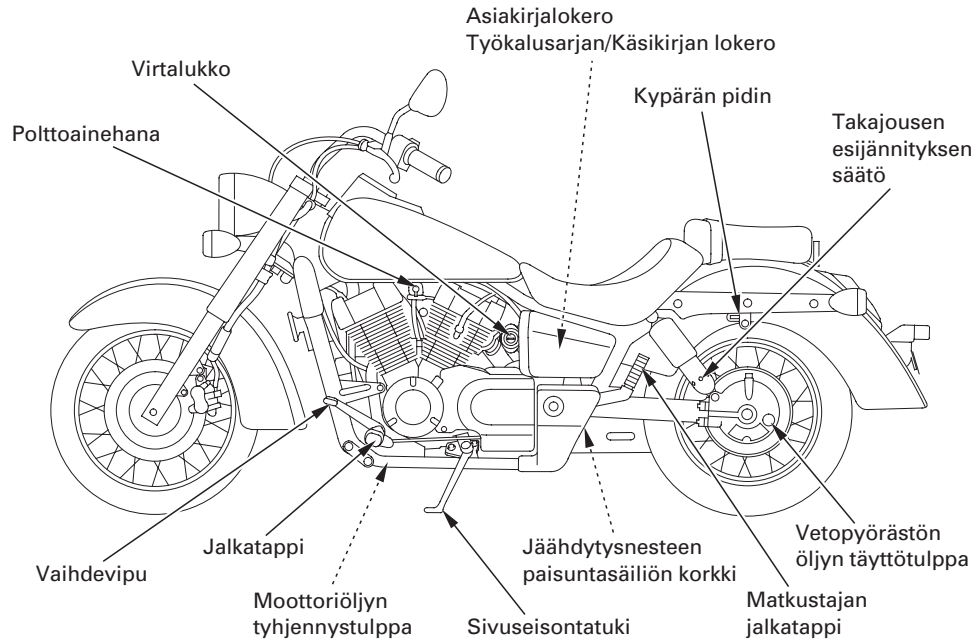





MITTARISTO JA MERKKIVALOT

Merkkivalot sijaitsevat nopeusmittaritaulussa. Niiden toiminta on kuvattu seuraavilla sivuilla.

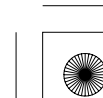
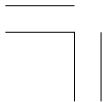
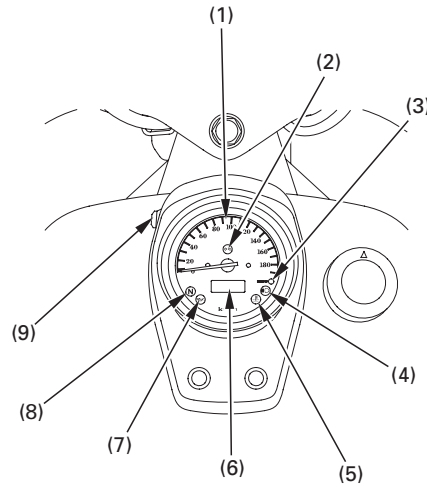
- (1) Nopeusmittari
- (2) Suuntavilkun merkkivalo
- (3) Käynnistykseneston (HISS) merkkivalo
- (4) Kaukovalon merkkivalo
- (5) Jäähdytysnesteen merkkivalo
- (6) Matka-/osamatkamittarin näyttö
- (7) Alhaisen öljynpaineen merkkivalo
- (8) Vapaavaihteen merkkivalo
- (9) Matka-/osamatkamittarin vaihto ja nollaus painike

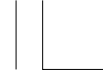



(No.) Kuvaus	Toiminto
(1) Nopeusmittari	Osoittaa ajonopeuden. Osoittaa ajonopeuden km/h ja/tai mph riippuen tyypistä.
(2) Suuntavilkun merkkivalo (vihreä)	Vilkkuu kun suuntavilkua käytetään.
(3) Käynnistyksenestön (HISS) merkkivalo (punainen)	Tämä merkkivalo palaa muutaman sekunnin kun virtalukko kytketään ON-asentoon ja hätäkatkaisimen ollessa asennossa  (RUN). Sammuu käytettäessä oikeaa avainta, jää palamaan kun käytetään väärää avainta, moottori ei käynnisty (sivu 40). Kun tämän merkkivalon vilkkutoiminto on voimassa ja virtalukko on OFF asennossa, valo vilkkuu 24 tunnin ajan (sivu 41).
(4) Kaukovalon merkkivalo (sininen)	Palaa kun ajovalot on kytketty kaukovaloille.

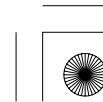
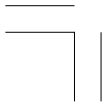



(No.) Kuvaus	Toiminto
(5) Jäähdytysnesteen merkkivalo (punainen)	Syttyy kun jäähdytysnesteen lämpötila nousee liian korkeaksi. Mikäli valo syttyy ajossa, sammuta moottori ja tarkista jäähdytysnesteen määrä. Lue sivut 24 – 25 äläkä aja ennen kuin vika on korjattu. HUOMAA Liian korkean moottorin lämpötilan seurauksena voi olla vakava moottorivaurio.
(6) Matka-/osamatkamittari näyttö	Näyttää Matka- ja osamatkamittarin.
Matkamittari	Näyttää kokonaiskilometrimäärän (sivu 16).
Osamatkamittarit 1 ja 2	Näyttää määrän per mittari (sivu 16).

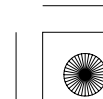
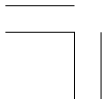



(No.) Kuvaus	Toiminto
(7) Alhaisen öljynpaineen merkkivalo (punainen)	Palaa öljynpaineen ollessa liian alhainen. Syttyy, kun virta-avain käännetään ON-asentoon ja sammuu moottorin käynnistyessä. Moottorin ollessa lämmin ja tyhjäkäynnin ollessa pieni, on mahdollista, että valo vilkkuu. HUOMAA Jos moottoripyörällä ajetaan öljypaineen ollessa liian alhainen, seurauksena voi olla vakava moottorivaurio.
(8) Vapaavaihteen merkkivalo (vihreä)	Palaa vaihteen ollessa vapaalla.
(9) Matka-/osamatkamittari valinta ja nollaus painike	Tätä painiketta käytetään osamatkamittarin nollaukseen tai valitaksesi näyttöön joko osamatka- tai matkamittarin (sivu 16).

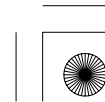



Matka-/osamatkamittarin näyttö

Näytössä (1) on kaksi toimintoa, matka- ja osamatkamittari.

Osamatkamittarissa on kaksi alatoimintoa, "TRIP 1" ja "TRIP 2".

Paina painiketta (2) valitaksesi joko "ODO", "TRIP 1" tai "TRIP 2" toiminnon.

Osamatkamittarin nollaus, pidä painiketta pohjaan painettuna kun näyttöön on valittu joko "TRIP 1" tai "TRIP 2" toiminto.

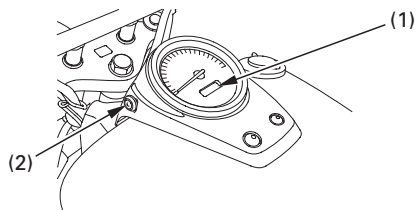

- (1) Matka-/osamatkamittarin näyttö
- (2) Matka-/osamatkamittarin valinta ja nollauspainike

16

Matkamittari

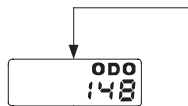

Osamatkamittari 1



Osamatkamittari 2



Osamatkamittarin nollaus





PÄÄTOIMINNOT

(Tietoa jota tarvitset käyttääksesi tätä moottoripyörää)

JOUSITUS

Molemmat vaimentimet (1) voidaan säätää on 5 eri asentoon erilaisille kuormille ja ajo-olosuhteille.

Käytä säätötyökalua (2) takavaimentajan säätöön.

Säädä vaimentimet aina taulukon kohtiin järjestyksessä (1-2-3-4-5 tai 5-4-3-2-1).

Säätö suoraan kohdasta 1–5 tai 5–1 voi vaurioittaa vaimenninta.

Kohta 1 on kevyelle kuormalle ja tasaisille teille. Kohdat 3 - 5 lisäävät jousen esijännitystä tehden jousituksesta jäykemmän, voidaan käyttää kun pyörä on raskaasti kuormattu. Varmista että säädöt ovat molemmissa vaimentimissa samassa kohdassa.

Vakioasetus: 2

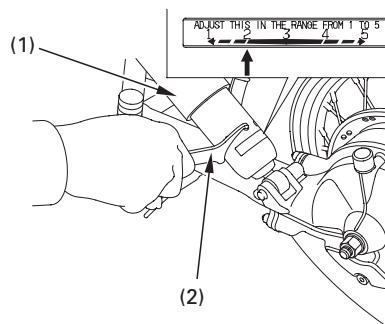

- (1) Iskunvaimennin
- (2) Säätötyökalu

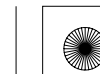



JARRUT

Etujarru

Tässä moottoripyörässä on edessä hydraulinen levyjarru.

Kun jarrupalat kuluvat, laskee jarrunesteen taso samaan tahtiin.

Jarruja ei tarvitse säätää, mutta jarrunestetaso ja jarrupalojen kunto pitää tarkistaa säännöllisesti. Tarkista jarrujärjestelmä usein mahdollisten nestevuotojen havaitsemiseksi ajoissa. Mikäli etujarruvivun liike tuntuu pehmeältä eikä jarrupalat ole loppuun kuluneet (sivu 93), on jarrujärjestelmässä luultavasti ilmaa, mikä täytyy poistaa. Ota silloin yhteys valtuutettuun Honda huoltokorjaamoon.

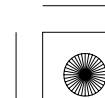
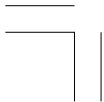

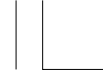

Etujarrun nestetaso:

Moottoripyörän ollessa pystysuorassa, on jarrunesteen pinnan oltava LOWER merkin (1) yläpuolella. Jos nestepinta on LOWER merkissä (1) tai sen alapuolella, on jarrupalat tarkastettava (sivu 93).

Kuluneet palat on vaihdettava. Jos palat eivät ole kuluneet, tarkasta jarru järjestelmä, jotta havaitset mahdolliset vuodot.

Käytä ainoastaan Honda DOT 4 luokituksen laatuvaatimukset täyttävää jarrunestettä tai vastaavaa.

Etu

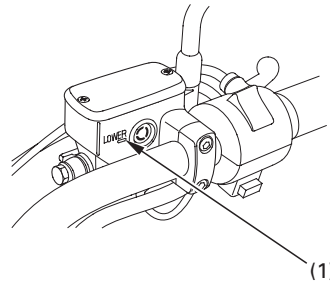

(1) LOWER merkki

Muita tarkistuksia:

Varmista ettei ole nestevuotoja. Tarkista ettei letkuissa tai liittimissä ole kulumia tai murtumia.

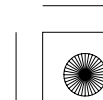
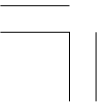



Takajarru

Polkimen korkeuden säätö:

Aseta moottoripyörä sivuseisontatuelle. Rajoitinpultilla (1) voidaan säätää polkimen korkeutta. Säättääksesi korkeutta, löysää lukkomutteri (2) ja käännä rajoitinpulttia. Kiristä lukkomutteri.

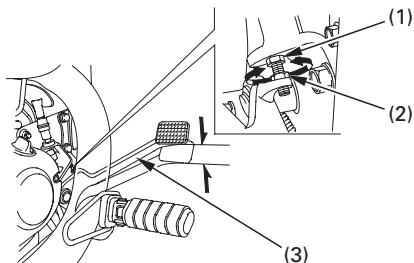

- (1) Rajoitinpultti
- (2) Lukkomutteri
- (3) Takajarrupoljin

Jarrun säätö:

1. Aseta moottoripyörä sivuseisontatuelle.
2. Mittaa jarrupolkimen (3) vapaaliike ennen kuin jarru alkaa ottaa kiinni.

Vapaaliike tulee olla:
20–30 mm

Mikäli säätö on tarpeen, käännä takajarrun säätömutteria (4).

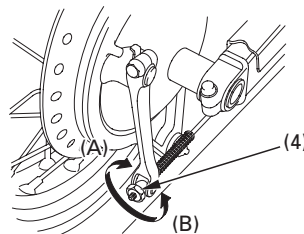

- (4) Säätömutteri
- (A) Vähentää vapaaliikettä
- (B) Lisää vapaaliikettä

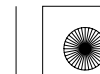



3. Käytä jarrua muutama kerta ja tarkista että pyörä pyörii vapaasti kun vapautat jarrun.

Varmista että säätömutterin leikkaus on oikein jarruvivun tappiin (5) nähden vapaaliikkeen säädön jälkeen.
Mikäli oikeaa säätöä ei saavuteta, ota yhteys Honda huoltokorjaamoon.

Muita tarkistuksia:

Varmista että jarrutanko, jarruvipu, jousi ja n kiinnikkeet ovat kunnossa.

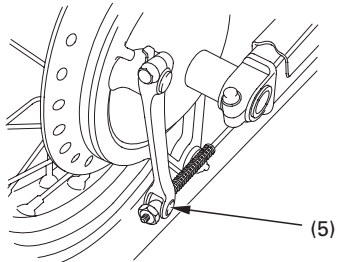

(5) Jarruvivun tappi

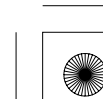
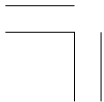



KYTKIN

Kytintä on säädettävä, jos moottoripyörä sammuu kytkettäessä vaihdetta päälle, ryömii tai jos kytkin luistaa aiheuttaen viiveen kiihdytyksessä. Pienet säädöt voidaan suorittaa säätimestä (1) joka sijaitsee kytkinvivussa (3).

Normaali kytkinvivun vapaaliike on:

10–20 mm

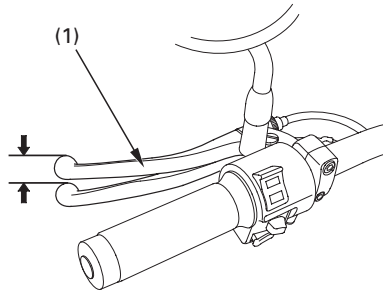

(1) Kytkinvipu

1. Löysää lukitusmutteri (2) ja käännä säädintä (3). Kiristä lukitusmutteri (2) ja tarkista säätö.
2. Jos säätimen kierre pitää kiertää lähes ulos, tai jos oikeaa vapaaliikettä ei pystytä säätämään, löysää lukitusmutteri (2) ja kierrä säädin (3) kokonaan sisään. Kiristä lukitusmutteri (2).

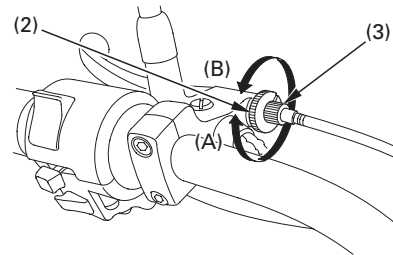

- (2) Lukkomutteri
(3) Kytkinvaijerin säätö
(A) Lisää vapaaliikettä
(B) Vähentää vapaaliikettä

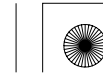



3. Löysää lukitusmutteri (4) vaijerin alasaatimesta. Kierrä säätömutteria (5) kunnes vapaaliike on ohjearvossa. Kiristä lukitusmutteri ja tarkista säätö.
4. Käynnistä moottori, purista kytkinkahvaa ja kytke vaihde päälle. Varmistu ettei moottori sammu ja ettei moottoripyörä ryömi. Vapauta kytkintä vähitellen ja avaa kaasua. Moottoripyörän pitäisi lähteä liikkeelle tasaisesti, kiihdytä vähitellen.

Jos oikeaa säätöä ei saavuteta tai jos kytkin ei toimi oikein, ota yhteys Honda huoltokorjaamoon.

Muita tarkistuksia:

Tarkasta ettei kytkinvaijeri ole mutkalla ja ettei siinä ole merkkejä kuluneisuudesta jotka voivat johtaa vaijerin takerteluun. Voitele vaijeri öljyllä ennenaikaisen kulumisen ja ruostumisen ennaltaehkäisemiseksi.

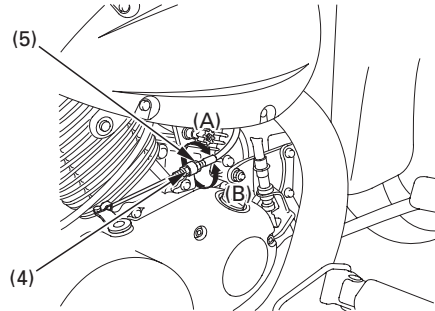

- (4) Lukkomutteri
- (5) Säätömutteri
- (A) Lisää vapaaliikettä
- (B) Vähentää vapaaliikettä





JÄÄHDYTYSNESTE

Jäähdytysneste suositus

Moottoripyörän omistajan täytyy huolehtia jäähdytysnesteestä estääkseen jäätymisen, ylikuumenemisen tai korroosion. Käytä aina jäähdytysnesteseokseen korkealaatuista, korroosionestoainetta sisältävää ja erityisesti alumiini moottoreissa käytettäväksi suositeltua jäähdytysnestettä. (KATSO NESTEPURKIN ETIKETTI).

Käytä jäähdytysnesteseokseen ainoastaan vähämineraalista juomavettä tai tislattua vettä. Vesi joka sisältää paljon mineraaleja, saattaa vaurioittaa alumiinimoottoria.

Silikaattipohjaisen jäähdytysnesteiden käyttö voi aiheuttaa vesipumpun tiivisteiden kulumisen tai tukoksia tai jäähdyttäjän vajaatoimintaa.

Vesijohtovesi saattaa vaurioittaa moottoria.

Tehdas on varustanut moottoripyörän jäähdytysnesteseoksella, jossa on 50/50 tislattua vettä ja jäähdytysnestettä. Tätä seossuhdetta suositellaan käytettäväksi useimmissa lämpötiloissa ja se antaa hyvän korroosiosuojan. Suurempi osuus pakkasnestettä alentaa jäähdytysjärjestelmän tehoa ja sitä suositellaan lisäsuojaksi jäätymistä vastaan. Pienempi osuus (alle 40 %) pakkasnestettä ei anna riittävää suojaa korroosiota vastaan. Tarkasta jäähdytysjärjestelmä usein jäätävän kylmällä säällä ja lisää tarvittaessa pakkasnesteen osuutta (pakkasnesteen enimmäismäärä on 60 %).

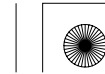



Tarkastus

Paisuntasäiliö sijaitsee rungon takana.

Tarkasta jäähdytysnesteen taso paisuntasäiliöstä (1) kun moottori on käyntilämpöinen ja moottoripyörä on pystyasennossa. Mikäli nestetaso on alle LOWER merkin (2), irrota säiliön korkki (3) ja lisää nesteseosta UPPER merkkiin (4) asti.

Lisää nestettä aina paisuntasäiliöön.

Älä lisää nestettä irrottamalla jäähdyttäjän korkkia.

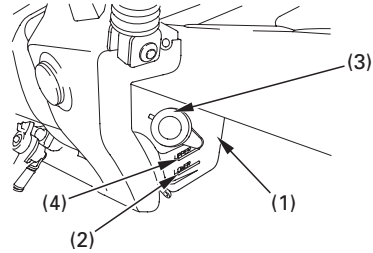

- (1) Nestesäiliö
- (2) LOWER merkki
- (3) Nestesäiliön korkki
- (4) UPPER merkki

Jos paisuntanestesäiliö on tyhjä, tai nesteen hävikki suurta, tarkista vuodot ja ota yhteys Honda huoltokorjaamoon.





POLTTOAINE

Manuaalinen polttoainehana

Manuaalinen polttoainehana (1) sijaitsee polttoainetankin alla vasemmalla puolella. Aseta hana ON asentoon normaali käytössä tai RES asentoon kun päätankki on tyhjä. Aseta hana OFF asentoon kun pysäköit, tai varastoit pyörän tai huollettaessa polttoainejärjestelmää.

Automaattinen polttoainehana

Kun polttoainehana on asennossa ON (tai RES), pääsee polttoaine virtaamaan kaasuttimeen vain kun moottoria käynnistetään tai se on käynnissä. Alipainekalvo sulkee polttoaineen virtauksen kun moottori sammutetaan.

Paisuntasäiliö

Kun polttoaine loppuu päätankista, käännä hana RES asentoon. Täytä tankki mahdollisimman pian ja käännä hana takaisin ON asentoon.

Varatankin tilavuus on:

3,3 l

Muista tarkistaa että hana tulee ON asentoon tankkauksen jälkeen. Ajaminen hanan ollessa RES asennossa, voi polttoaine loppua yllättäen.

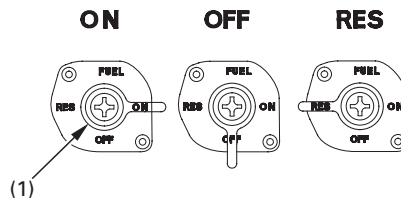

(1) Polttoainehana

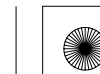



Polttoainetankki

Polttoainetankin tilavuus, sisältäen varatankin on:

14,0 l

Aukaise polttoainesäiliön korkki (1), asettamalla virta-avain (2) lukkoon ja käännä avainta myötäpäivään. Korkki nousee ylös ja on poistettavissa.

Tankkauksen jälkeen, sulje korkki, kohdista korkin salpa täyttöaukon kaulan koloon. Paina korkkia kunnes se "napsahtaa" kiinni ja lukittuu. Poista avain.

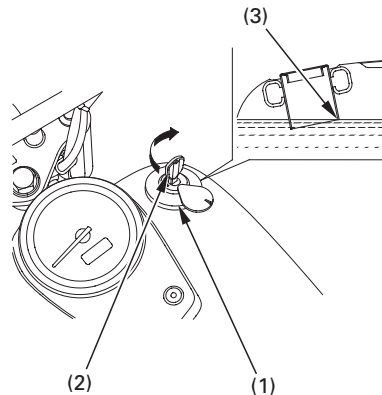

(1) Polttoainetankin korkki (3) Kaula
(2) Virta-avain

VAROITUS

Polttoaine on erityisen herkästi syttyvää. Palovamma tai henkilövahinko voi olla seurauksena polttoainetta käsiteltäessä.

- Sammuta moottori ja pidä kuumat, kipinät ja tuli etäällä.
- Tankkaa vain ulkotiloissa.
- Pyyhi roiskeet välittömästi.





05/10/25 10:12:31 3FMEG610_038



Käytä aina puhdasta lyijytöntä polttoainetta, jonka oktaaniluku on vähintään 91. Lyijyllinen polttoaine vaurioittaa katalysaattoria.

HUOMAA

Jos tasaisella nopeudella ajettaessa moottorista kuuluu "nakutusta", vaihda polttoaineen laatua. Jos "nakutus" edelleen jatkuu, ota yhteys valtuutettuun Honda huoltokorjaamoon. Käyntihäiriöt ja vauriot eivät kuulu Honda takuun piiriin mikäli vääränlaista polttoainetta on käytetty.

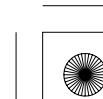



Alkoholisekoitteiset polttoaineet

Mikäli joskus joudut käyttämään alkoholisekoitteista polttoainetta, varmista että oktaaniarvo on vähintään yhtä korkea tai korkeampi kuin Hondan suositus. Tyyppejä on kaksi; etanolipitoinen ja metanolipitoinen. Älä käytä polttoainetta jos etanolipitoisuus on yli 10 %. Metanolipitoista polttoainetta emme suosittele käytettäväksi ollenkaan. Älä koskaan käytä yli 5 % metanolipitoista polttoainetta, vaikka se olisi lisäaineistettua.

Polttoainejärjestelmän ja moottorin käyntiin ja tehoon liittyvät viat ja vauriot eivät kuulu Honda takuun piiriin mikäli alkoholipitoista polttoainetta on käytetty. Honda ei voi varmistua alkoholipitoisten polttoaineiden käytöstä ennen kuin näytteet sopivuudesta on todistettu.

Ennen kuin hankit polttoainetta tuntemattomalta asemalta, selvitä sisältääkö aine alkoholia. Mikäli sisältää, varmistu prosenttiluvusta. Mikäli polttoaine ei ole suositeltua, vaihda laatuun joka ei sisällä alkoholia.

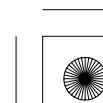
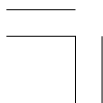



MOOTTORIÖLJY

Moottoriöljyn tason tarkastus

Tarkasta moottoriöljyn määrä päivittäin ennen moottoripyörällä ajoa.

Öljytason pitää olla upper (1) ja lower (2) merkkien välillä mitattuna täyttökorkki/mittatikusta (3).

1. Käynnistä moottori ja anna sen käydä tyhjäkäyntiä 3–5 minuuttia. Varmista että öljynpaineen merkkivalo sammuu. Jos valo jää palamaan, sammuta moottori välittömästi.
2. Sammuta moottori ja pidä moottoripyörä pystyasennossa tasaisella, lujalla alustalla,
3. Noin 2–3 minuutin jälkeen, irrota täyttötulppa/mittatikku (3), pyyhi se puhtaaksi ja kiinnitä se kiertämättä sitä kuitenkaan kierteille. Irrota mittatikku. Öljytason tulee olla ylä- (1) ja alarajan (2) välissä.

4. Tarvittaessa, lisää suositeltua öljyä (katso sivu 71) ylärajamerkkiin asti. Älä täytä liikaa.

5. Kiinnitä öljyn täyttötulppa/mittatikku. Tarkasta ettei ole öljyvuotoja.

HUOMAA

Moottorin käyttö liian pienellä öljypaineella aiheuttaa vakavan moottorivaurion.

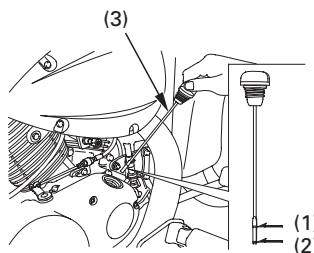

- (1) Yläraja
(2) Alaraja
(3) Öljyn täyttötulppa/mittatikku

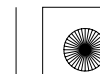



VETOPYÖRÄSTÖN ÖLJY

Öljytason tarkastus

Tarkasta vetopyörästäön öljyn määrä huoltotaulukon ohjeen mukaan (sivu 67).

1. Aseta moottoripyörä sivuseisontatuelle.
2. Irrota öljyntäyttötulppa (1).
3. Tarkasta että öljyn taso on täyttöaukon (2) alareunan tasossa.

Jos öljyntaso on alhainen, tarkasta vuodot. Lisää puhdasta öljyä täyttöaukon alareunaan asti.

Suosittu öljy:
HYPOID GEAR OIL SAE 80

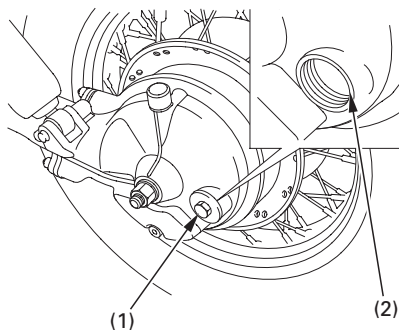

(1) Öljyn täyttötulppa (2) Öljyn täyttöaukko

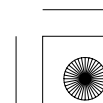
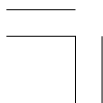



RENKAAT

Turvallisen moottoripyöräilyn kannalta on tärkeää että renkaat ovat oikean tyyppiset ja kokoiset sekä hyvässä kunnossa ja oikein paineistettu.

VAROITUS

Huonokuntoisten renkaiden käyttö tai väärä ilmanpaine voi johtaa onnettomuuteen ja henkilön loukkaantumiseen tai kuolemaan.

Noudata tässä kirjassa annettuja renkaita koskevia ohjeita.

Ilmanpaine

Oikea renkaiden ilmanpaine antaa parhaan käsiteltävyyden, renkaiden käyttöiän ja ajomukavuuden. Yleisesti, vähäinen ilmanpaine renkaissa aiheuttaa epätasaista kulumista, heikentää käsiteltävyyttä ja voivat vaurioitua herkemmin ylikuumenemisestä johtuen.

Myös vanteet voivat vaurioitua herkemmin vähäisen ilmanpaineen johdosta.

Liiallinen ilmanpaine tekee moottoripyörästäsi kovemman ja herkemmän alustan epätasaisuuksille, rengas on helpommin taipuvainen vaurioitumaan ja aiheuttaa epätasaista kulumista.

Varmista että venttiilihattu on kunnossa. Tarvittaessa vaihda uusi.

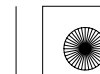



Ilmanpaine renkaissa mitataan renkaiden ollessa "kylmät" kun moottoripyörä on ollut parkissa vähintään kolme tuntia. Jos mittaat rengaspaineet renkaiden ollessa "kuumat" (muutamien kilometrien ajo riittää), on lukema korkeampi kuin mitatessa "kylmiä" renkaita. Tämä on normaalia, joten älä laske ilmaa renkaista pois saadaksesi "kylmien" renkaiden lukemia. Mikäli teet näin, on renkaiden ilmanpaine liian alhainen.

Oikea "kylmien" renkaiden ilmanpaine on:

kPa (kgf/cm ²)		
Vain ajaja	Etu	200 (2,00)
	Taka	200 (2,00)
Ajaja ja matkustaja	Etu	200 (2,00)
	Taka	250 (2,50)

Tarkastus

Aina kun tarkastat renkaiden ilmanpaineita, tarkasta myös renkaiden kulutuspinta ja kunto ja ettei renkaissa ole vieraita esineitä:

Tarkasta:

- Patti tai pullistuma renkaassa. Vaihda rengas mikäli renkaasta löytyy patti tai pullistuma.
- Naarmuja tai halkeamia. Vaihda rengas mikäli kudos tai jänne on renkaasta näkyvissä.
- Loppuun kuluneisuus.

Myös, mikäli ajat terävän kuopan ylitse, aja tien sivuun ja tarkasta ettei rengas vaurioitunut.

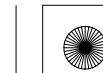



Kulutuspinta

Vaihdata rengas ennen kuin kulutus­pinta saavuttaa alarajan, jotka ovat:

	Minimi urasyvyys
Etu:	1,5 mm
Taka:	2,0 mm

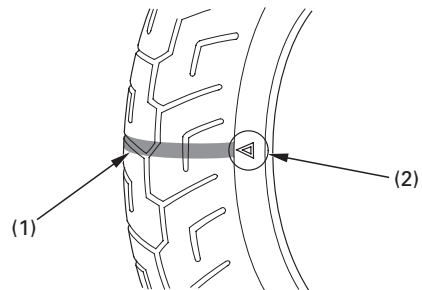

- (1) Kuluman ilmaisin
- (2) Ilmaisimen kohdistusmerkki

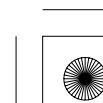
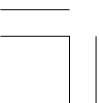



Renkaan korjaus ja vaihto

Jos sisärenkas on puhki tai vioittunut, vaihda se mahdollisimman pian. Korjattu rengas ei ole yhtä luotettava kuin uusi, ja korjaus saattaa pettää ajossa.

Jos joudut käyttämään väliaikaista sisärenkaan korjausta, käyttäen renkaan sisäistä paikkausainetta, aja varovasti pienellä nopeudella ja vaihda sisärenkas ennen seuraavaa ajoa. Aina kun sisärenkas vaihdetaan, tulee ulkorengas tarkastaa huolellisesti, katso sivu 33 .

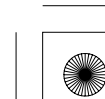
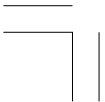



Renkaan vaihto

Oikeat renkaat moottoripyörässäsi antavat parhaan suorituskyvyn, ajomukavuuden, käsiteltävyyden, kestoajan ja jarrujen toiminnan.

VAROITUS

Sopimattoman renkaan asentaminen voi vaikeuttaa pyörän käsiteltävyyttä ja tasapainosuutta. Nämä voi johtaa onnettomuuteen ja henkilön loukkaantumiseen tai kuolemaan.

Käytä aina kirjassa mainittuja oikean kokoisia ja tyyppisiä renkaita.

Suosittelut renkaat moottoripyörääsi ovat:

Etu: 120/90 – 17M/C 64S

DUNLOP
D404FG

BRIDGESTONE
G701

CHENG SHIN
M6002

Taka: 160/80 – 15M/C 74S

DUNLOP
D404

BRIDGESTONE
G702

CHENG SHIN
M6011R

Tyyppi: ristikudos, sisärenkas

Käytä ainoastaan alkuperäisiä vastaavia renkaita ja varmista että pyörät ovat tasapainossa renkaan vaihdon jälkeen.

Muista myös vaihtaa sisäkumi aina kun vaihdat ulkorenkaan. Vanha sisäkumi voi mahdollisesti olla viallinen, ja uusi kumi on aina varmempi.

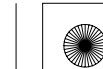



HALLINTALAITTEIDEN TOIMINTA

VIRTALUKKO

Virtalukko (1) sijaitsee vasemman sivusuojan edessä.

Ajo- ja takavalot syttyvät aina kun virtalukko käännetään ON asentoon. Jos moottoripyöräsi on pysäköitynä virtalukon ollessa ON asennossa ja moottori ei ole käynnissä, jäävät ajo- ja takavalot palamaan, seurauksena on akun purkautuminen.

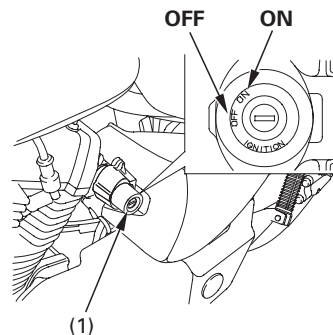

(1)

(1) Virtalukko

Avaimen asento	Toiminta	Avaimen irrotus
OFF	Moottoria ja valoja ei voi käyttää.	Avaimen voi irrottaa
ON	Moottoria ja valoja voi käyttää.	Avainta ei voi irrottaa





AVAIMET

Tässä moottoripyörässä on kaksi avainta ja avaimen numerolevy.

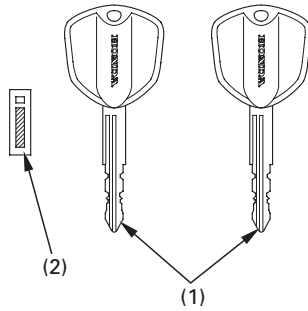

(1) Avaimet

(2) Avaimen numerolevy

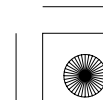
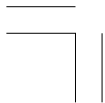



Tarvitset numerolevyä aina kun teetät uudet avaimen. Säilytä numerolevy turvallisessa paikassa.

Kopioidaksesi uusia avaimia, vie kaikki avaimet, numerolevy ja moottoripyörä valtuutetulle Honda huoltokorjaamolle.

Järjestelmään (HISS) voidaan kopioida neljä avainta kerrallaan.

Jos kaikki avaimet on kadonneet, on sytytysjärjestelmän keskusyksikkö vaihdettava. Välttääksesi tämän, suosittelemme vara-avaimen teettämistä välittömästi kun vain yksi avain on jäljellä.

Avain sisältää elektronisen piirin joka aktivoi HISS järjestelmän. Mikäli piiri vahingoittuu, pyörää ei voida käynnistää. Tästä syystä säilytä avaimia huolellisesti.

- Älä pudota avaimia tai laita raskaita esineitä niiden päälle.
- Älä kierrä, väännä tai mitenkään muuta avaimen muotoa.
- Pidä avaimet pois magneettisista esineistä.

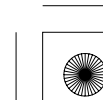
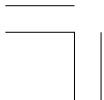



KÄYNNISTYKSEN ESTO (HISS)

HISS on lyhenne sanoista Honda Ignition Security System.

Käynnistyksenesto järjestelmä (HISS) suojaa moottoripyörääsi varkauksilta. Käynnistyäkseen on virtalukossa käytettävä virta-avainta joka on oikein koodattu. Jos käytettävässä avaimessa on väärä koodi tai avaimen sijasta on käytetty jotain muuta esinettä, ei moottori käynnisty.

Kun virta on käännetty päälle, ja hätäkatkaisin asennossa " ○ " (RUN), käynnistykseneston (HISS) merkkivalo palaa muutaman sekunnin ajan ja sammuu. Jos merkkivalo jää palamaan on se merkki siitä, että järjestelmä ei tunnista avaimen koodia. Käännä virta pois päältä OFF, irrota avain lukosta, työnnä avain uudestaan lukkoon ja käännä virta päälle ON.

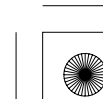
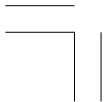



Käynnistyksenestojärjestelmässä on toiminto, joka vilkuttaa käynnistykseneston (HISS) merkkivaloa 2 sekunnin välein 24 tunnin ajan. Tämä toiminto voidaan kytkeä päälle tai pois päältä.

Vilkkutoiminnon muuttaminen:

1. Käännä virtalukko ON asentoon.
2. Samalla kun painat painiketta (2), käännä virtalukko OFF asentoon kun näyttöön on valittu matkamittari toiminto.
3. Käynnistykseneston (HISS) merkkivalo aloittaa vilkkumisen.

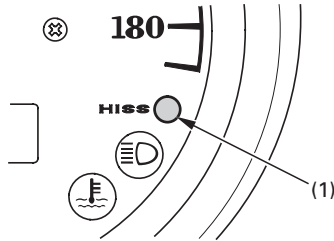

(1) Käynnistykseneston (HISS) merkkivalo

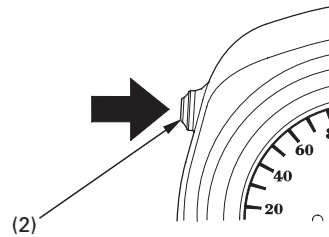

(2) Matka-/Osamatkamittarin valinta ja nollauspainike

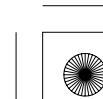
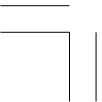



Jos järjestelmä ei toistuvista yrityksistä huolimatta tunnista avaimen koodia, ota yhteyttä valtuutettuun Honda huoltokorjaamoon.

- Järjestelmä saattaa olla tunnistamatta oikeaa koodia, jos muita virta-avaimia on virtalukon lähellä. Varmistaaksesi sen, että järjestelmä tunnistaa oikean koodin. Pidä virta-avaimet erillään toisistaan.
- Älä yritä korjata käynnistyksenesto järjestelmää tai lisätä siihen muita laitteita. Seurauksena on sähkövika, joka estää moottorin käynnistyksen.
- Jos kaikki avaimet on kadonneet, on syytysjärjestelmän keskusyksikkö vaihdettava.

EC Direktiivit

Käynnistyksenesto järjestelmä täyttää sille asetetut vaatimukset ja säädökset (R & TTE).

CE 0891

Hyväksymiskoodi yhteneväisyydestä koskien R & TTE direktiivejä, on ilmoitettu tässä kirjassa sekä moottoripyörässä. Mikäli pyörässä oleva hyväksymistarra katoaa, ota yhteys Honda huoltokorjaamoon.

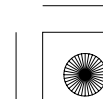
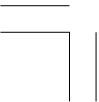



OIKEAN KÄDENSIJAN TOIMINNOT

Moottorin hätäkatkaisin

Moottorin hätäkatkaisin (1) sijaitsee kaasukahvan vieressä. Kun katkaisin on ○ (RUN)-asennossa, moottori käynnistyy. Kun katkaisin on ☒ (OFF) asennossa, moottori ei käynnisty. Katkaisin on tarkoitettu ainoastaan hätätapauksia varten ja sen pitäisi tavallisesti olla ○ (RUN) asennossa.

Jos moottoripyörä sammutetaan virtalukon ollessa ON asennossa ja moottorin hätäkatkaisimen ollessa asennossa ☒ (OFF), ajo- ja takavalot valot jäävät silti palamaan aiheuttaen akun purkautumisen.

Käynnistinpainike

Käynnistinkytkin (2) sijaitsee hätäkatkaisimen (1) alapuolella.

Kun käynnistinkytkintä painetaan, käynnistinmoottori pyörittää moottoria, ajovalo sammuu automaattisesti, mutta takavallo jää palamaan. Jos moottorin hätäkatkaisin on ☒ (OFF) asennossa, käynnistinmoottoria ei voi käyttää. Katso sivut 54 kohta moottorin käynnistys.

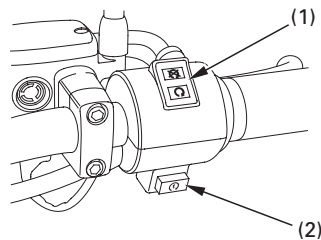

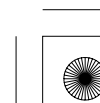
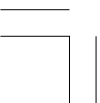

(1) Moottorin hätäkatkaisin
(2) Käynnistyspainike







VASEMMAN KÄDENSIJAN TOIMINNOT

Ajovalon vaihtokytkin (1)

Paina vaihtokytkintä  (HI) valitaksesi kaukovalot tai  (LO) valitaksesi lähivalot.

Suuntavilkun kytkin (2)

Siirrä kytkintä  (L) kääntyessäsi vasemmalle ja  (R) kääntyessäsi oikealle. Paina kytkintä sisään, kun halutaan että toiminto loppuu.

Äänimerkin painike (3)

Painetaan kytkintä äänimerkkiä käytettäessä.

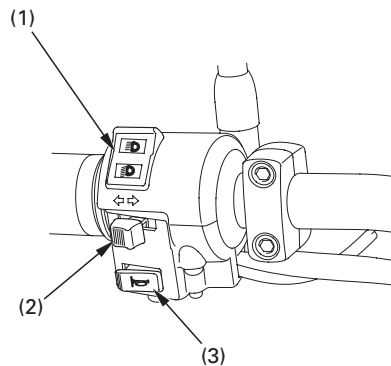

- (1) Ajovalon vaihtokytkin
- (2) Suuntavilkun kytkin
- (3) Äänimerkin painike

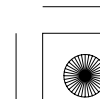



TOIMINNON KUVAUS (Ei välttämätön käytössä)

OHJAUSLUKKO

Ohjauslukko (1) sijaitsee ohjauksen emäputkessa.

Lukitaksesi ohjauksen, käännä ohjaustanko täysin vasemmalle, aseta virta-avain (2) lukkoon, käännä avainta 180° myötäpäivään, paina sisään ja irrota avain.

Avataksesi lukituksen, suorita lukitustoiminta käännettyssä järjestyksessä.

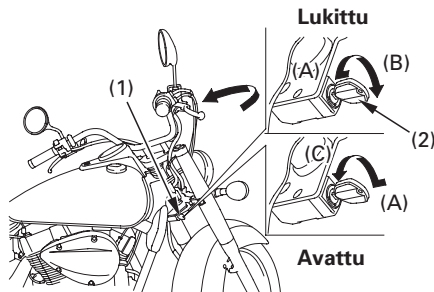

(1) Ohjauslukko
(2) Virta-avain

(A) Paina sisään
(B) Käännä LOCK
(C) Käännä OFF





KYPÄRÄN PIDIN

Kypäränpidin (1) sijaitsee satulan alla vasemmalla puolella. Kypäränpidin on suunniteltu kypärän lukitukseen pyörän ollessa parkissa.

Aseta virta-avain (2) lukkoon ja käännä vastapäivään avataksesi lukituksen.

Ripusta kypärä pidätintappiin (3) ja paina se lukkoon. Poista avain.

VAROITUS

Ajaminen kypärän ollessa pitimessä voi se sotkeutua takapyörään tai jousitukseen ja voi johtaa onnettomuuteen ja henkilön loukkaantumiseen tai kuolemaan.

Käytä kypärää pitimessä ainoastaan parkissa. Älä aja moottoripyörällä kypärä kypäräpitimessä.

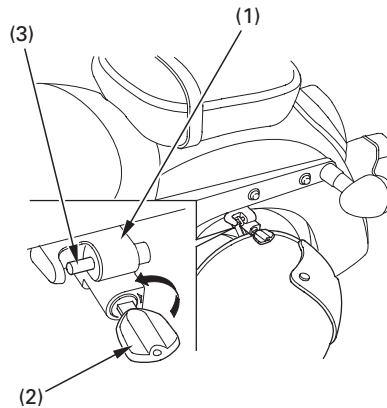

- (1) Kypärän pidin
- (2) Virta-avain
- (3) Pidätintappi

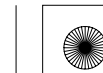



ASIAKIRJALOKERO

Asiakirjatasku (1) sijaitsee lokerossa (2) vasemman sivusuojan takana.

Irrota vasen sivusuoja (sivu 48).

Lokeron kannen (3) avaus, aseta virta-avain (4) lukkoon ja käännä vastapäivään avataksesi lokeron lukituksen.

Tämä käsikirja ja muut asiapaperit tulisi säilyttää tässä lokerossa.

Kun peset moottoripyörää, varo suihkuttamasta vettä tälle alueelle.

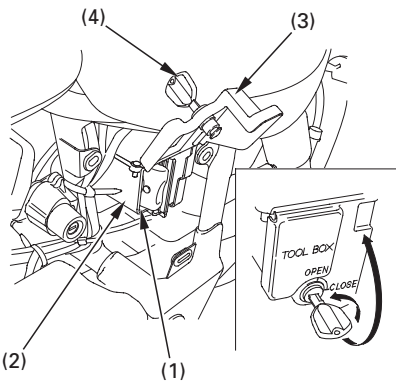

- (1) Asiakirjalokero
- (2) Säilytyslokero
- (3) Säilytyslokeron kansi
- (4) Virta-avain

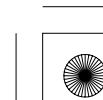
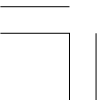



SIVUSUOJA

Oikea sivusuoja pitää irrottaa tarkastettaessa sulakkeita. Vasen sivusuoja pitää irrottaa päästäksesi työkaluihin tai käsikirjaan käsiksi. Oikea ja vasen sivusuoja voidaan irrottaa samoin menetelmin.

Irrotus:

1. Vedä sivusuojan tapit (1) irti läpivientikumeista (2).
2. Irrota sivusuoja (3).

Kiinnitys:

- Aseta sivusuojan nastat kumikiinnikkeisiin. Paina sivusuoja kiinni.

Oikea puoli

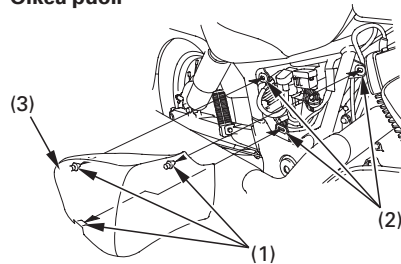

Vasen puoli

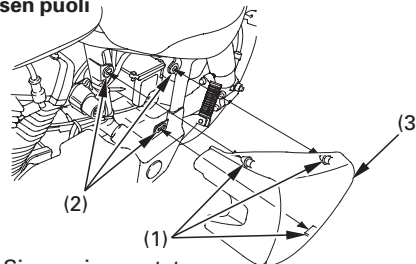

- (1) Sivusuojan nastat
- (2) Läpivientikumit
- (3) Sivusuojat

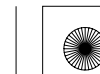



SATULA

Satula pitää irrottaa huollettaessa akkua.

Irrotus:

1. Irrota pultti A (1) ja pultit B (2).
2. Vedä satulaa (3) taakse ja ylös, varmista että heijastin (4) on tiukasti kiinni takalokarissa.

Kiinnitys:

1. Aseta satulan salpa (5) syvennykseen rungossa.
2. Tarkasta että heijastin on kiinni takalokarissa ja kiristä pultit.

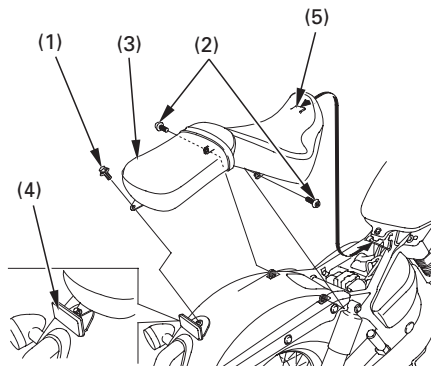

- (1) Pultti A
- (2) Pultit B
- (3) Satula
- (4) Heijastin
- (5) Satulan salpa





AJOVALON KORKEUDEN SÄÄTÖ

Valon pystysäätöä voidaan säätää liikuttamalla ajovalon koppaa (1) tarvittaessa. Liikuttaaksesi ajovalon koppaa (1), löysää pultit (2). Kiristä pultit (2) säädön jälkeen. Noudata lakeja ja sääntöjä valon korkeuden suhteen.

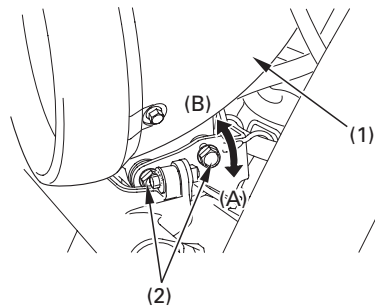

(1) Ajovalon koppa
(2) Pultit

(A) Nousee
(B) Laskee

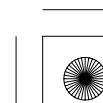
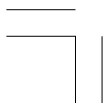



KÄYTTÖ

TARKISTUKSEN ENNEN AJOA

Turvallisuutesi kannalta on tärkeää tarkistaa muutama kohta ennen ajoa. Kävele pyöräsi ympäri tarkastaaksesi mahdolliset viat. Mikäli havaitset vikoja, korjaa ne tai ota yhteys Honda huoltoon.

VAROITUS

Jos nämä tarkastukset jätetään tekemättä voi seurauksena olla onnettomuus ja henkilön loukkaantumiseen tai kuolemaan.

Suorita tarkastukset aina ennen ajoa ja korjaa mahdolliset viat.

1. Moottoriöljyn määrä – lisää tarvittaessa (sivu 30). Tarkista vuodot.
2. Polttoaineen määrä – lisää tarvittaessa (sivu 27). Tarkista vuodot.
3. Jäähdytysnesteen määrä – lisää tarvittaessa. Tarkista vuodot. (sivut 24 – 25).
4. Jarrut - tarkasta toiminta;
etu: varmista ettei ole nestevuotoja (sivu 18).
taka: tarvittaessa säädä vapaaliike (sivu 20).
5. Renkaat – tarkista kunto ja ilmanpaineet (sivut 32 – 36).
6. Kaasukahva – tarkista toiminta kaikissa ohjaustangon asennoissa.
7. Valot ja äänimerkki – tarkista ajo-, taka-, merkkivalojen, suuntavilkkujen ja äänimerkin oikea toiminta.
8. Moottorin hätäkatkaisin – tarkasta oikea toiminta (sivu 43).
9. Sivuseisontatuen katkaisimen oikea toiminta (sivu 86).





MOOTTORIN KÄYNNISTYS

Toimi aina seuraavien käynnistysmenetelmien mukaan.

Tässä moottoripyörässä on sivuseisontatuen sytytysvirran katkaisinjärjestelmä. Jos sivuseisontatuki on alhaalla, moottoripyörää ei voida käynnistää ellei vaihde ole vapaalla. Jos sivuseisontatuki on ylhäällä, moottori voidaan käynnistää vapaalla tai vaihteen ollessa päällä, kytkinkahva pohjaan puristettuna. Jos moottori käynnistetään vaihteen ollessa vapaalla, sivuseisontatuki alhaalla, moottori sammuu välittömästi kun vaihde kytketään päälle.

Huollehtiaksesi moottoripyöräsi pakojärjestelmän katalysaattorista, vältä pitkäaikaista joutokäyntiä ja käytä aina lyijytöntä polttoainetta.

Moottoripyöräsi pakokaasut sisältävät myrkyllistä hiilimonoksidi kaasua. Hiilimonoksidin määrä voi nousta nopeasti korkeaksi suljetussa tilassa kuten autotallissa. Älä käytä moottoria jos ovi on suljettu. Vaikka ovi olisi auki, älä käytä moottoria enempää mitä ulosajo edellyttää.

Älä paina käynnistinkytkintä 5 sekuntia kauempaa kerrallaan. Jos moottori ei käynnisty, pidä n. 10 sekunnin tauko ennen kuin yrität uudestaan.

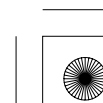
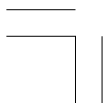



Valmistelu

Ennen käynnistämistä, aseta virta-avain virtalukkoon, käännä avain ON asentoon ja varmista seuraavat seikat:

- Vaihteisto on vapaalla (vapaavaihteen merkkivalo palaa).
- Moottorin hätäkatkaisin on  RUN asennossa.
- Moottoriöljynpaineen merkkivalo palaa.
- Polttoainehana on asennossa ON.
- Käynnistyksenesto (HISS) merkkivalo sammuu.



Öljynpaineen merkkivalo pitäisi sammua 2–3 sekunnin kuluttua moottorin käynnistyksestä. Jos öljynpaineen merkkivalo syttyy ajossa, sammuta moottori välittömästi ja tarkasta moottoriöljyn taso.



HUOMAA

Moottorin käyttäminen liian pienellä öljypaineella aiheuttaa vakavan moottorivaurion.

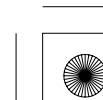
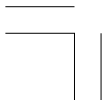



Käynnistyskäytäntö

Moottorin uudelleenkäynnistyksessä, seuraa kohtia "Korkea ilmanlämpötila".

Normaali ilman lämpötila

10°–35°C

1. Vedä rikastin nuppi (1) ulos täysin asentoon ON (A), jos moottori on kylmä.
2. Käynnistä moottori, anna kaasun olla kiinni.

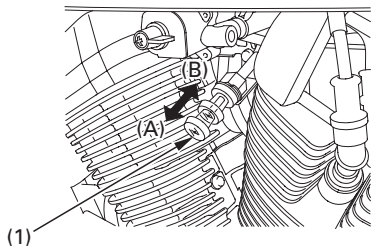

(1) Rikastinnuppi

(A) Täysin ON

(B) Täysin OFF

54

Älä avaa kaasua kun käynnistät moottoria rikastimen ollessa AUKI. Tämä tekee polttoaineseoksesta liian vaikeuttaen käynnistystä.

HUOMAA

Moottorin käyttäminen liian pienellä öljypaineella aiheuttaa vakavan moottorivaurion.

3. Välttämästi moottorin käynnistyttyä, säädä rikastin nupista (1) tyhjäkäyntiä.
4. Noin puolen minuutin kuluttua moottorin käynnistyksestä, paina rikastin nuppi (1) täysin asentoon OFF (B).
5. Jos käynti on epävakaata, avaa kaasua hieman.

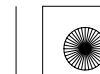



Korkea ilman lämpötila

35°C tai yli

1. Älä käytä rikastinta.
2. Avaa kaasua hieman.
3. Käynnistä moottori.

Alhainen ilman lämpötila

10°C tai alle

1. Seuraa kohtia 1–2 alle "Normaali ilman lämpötila."
2. Kun moottorin kierrokset nousevat, säädä käyntiä rikastin nupista.
3. Jatka moottorin lämmitystä kunnes käynti on tasaista ja vastaa kaasuun rikastimen (1) ollessa täysin KIINNI (B).

HUOMAA

Liiallinen rikastimen käyttö voi heikentää männän ja sylinterin voitelua ja siten vaurioittaa moottoria.

Nopea kaasuttelu tai korkea tyhjäkäynti yli 5 minuutin ajan normaalissa ilman lämpötiloissa saattaa aiheuttaa pakoputkistoon värimuutoksia.

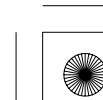
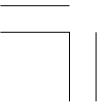



05/10/25 10:15:53 3FMEG610_066



Tulvinut moottori

Mikäli moottori ei käynnisty useista yrityksistä huolimatta, on se voinut saada liikaa polttoainetta. Puhdistaaksesi tulvineen moottorin, jätä moottorin hätäkatkaisin (RUN) asentoon ja paina rikastin nappi täysin asentoon OFF (B). Avaa kaasua täysin auki ja pyöritä moottoria 5 sekuntia. Jos moottori käynnistyy, sulje kaasua nopeasti ja avaa kaasua hieman jos käynti on epätasaista. Jos moottori ei käynnisty, odota 10 sekuntia ja seuraa normaalia käynnistys menettelyä.



SISÄÄNAJO

Moottoripyörän moitteettoman ja pitkäaikaisen toimivuuden kannalta on tärkeää, että ensimmäiset 500 km ajetaan erityisen varoen. Vältä myös täydellä kaasulla ajoa ja nopeita kiihdytyksiä.

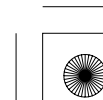
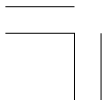



AJAMINEN

Tarkasta moottoripyörän turvallisuus (sivut 1 – 8) ennen ajoa.

Varmista että ymmärrät sivuseisontatuen käytön. (Katso HUOLTOTAULUKKO sivu 65 ja selitys SIVUSEISONTATUESTA sivu 86).

Varmista ettei helposti syttyvät materiaalit, kuten kuiva ruoho, pääse kosketuksiin pakoputkistoon kun ajat, käytät tai parkkeeraat moottoripyörääsi.

1. Kun moottori on lämmitetty, on moottoripyörä valmis ajoon.
2. Kun moottori käy tyhjäkäyntiä, purista kytkinvipua ja paina vaihdevipua kytkeäksesi 1 vaihteen päälle.

3. Vapauta kytkinvipua hitaasti samalla kun nostat moottorin kierroksia avaamalla kaasua. Kaasun ja kytkimen oikea koordinointi varmistaa tasaisen liikkeelle lähdön.
4. Kun moottoripyörän nopeus kasvaa, sulje kaasua, purista kytkinvipua pohjaan ja kytke 2 vaihde päälle nostamalla vaihdevipua. Toimi samoin kytkeäksesi 3, 4 ja 5 vaihdetta.

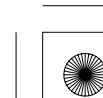



5. Kaasun ja jarrujen koordinointi antaa tasaisen hidastuvuuden.
6. Käytä etu- ja takajarrua samanaikaisesti. Vältä niin voimakasta jarruttamista, että pyörä lukkiutuu. Pyörien lukkiutuminen alentaa jarrutustehoa ja vaikeuttaa pyörän hallintaa.

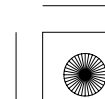
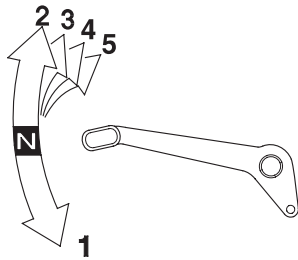



JARRUTTAMINEN

Normaalissa jarrutustilanteessa, käytä sekä etu- että takajarrua samanaikaisesti nopeuden vähentämiseksi kun vaihdat pienemmälle vaihteelle. Maksimaalisen jarrutustehon saavuttamiseksi, sulje kaasun ja jarruta voimakkaasti sekä etu- että takajarrulla. Purista kytkinkahva pohjaan ennen moottoripyörän pysähtymistä.

Tärkeää turvamuistutusta:

- Ainoastaan jarruvivun tai jarrupolkimen käyttö alentaa jarrujen suorituskykyä.
- Liian voimakas jarrun käyttö voi aiheuttaa renkaan lukkiutumisen, tämä vähentää moottoripyörän hallintaa.
- Jos mahdollista, vähennä nopeutta tai jarruta ennen kaarteeseen ajoa. Jarruttaminen tai kaasun sulkeminen keskellä kaarretta saattaa aiheuttaa pyörän hallinnan menettämisen.

- Jarrutusteho ja pyörän käsiteltävyys heikentyy jonkin verran ajettaessa märällä tiellä tai pehmeillä alustoilla. Kaikki toiminnot mainituilla kelillä pitäisi olla "pehmeitä" ja varovaisia.
- Kun laskeudut pitkää, jyrkkää mäkeä alas, jarruta vuorotellen moottorilla ja jarruilla. Jarrujen yhtämittainen käyttö saattaa ylikuumentaa jarruja ja siten vähentää niiden tehoa.
- Älä pidä jalkaa jarrupolkimella tai kättäsi jarrukahvalla turhaan, sillä muut tienkäyttäjät luulevat sinun jarruttavan ja saatat siten aiheuttaa vaaratilanteen. Jarrujen turha käyttö saattaa myös ylikuumentaa jarruja ja vähentää siten niiden tehoa.

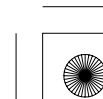
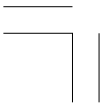



PYSÄKÖINTI

1. Kun olet pysäyttänyt moottoripyörän, kytke vaihde vapaalle, käännä polttoainehana OFF asentoon, käännä ohjaustanko vasemmalle, käännä virtalukko OFF asentoon ja poista avain.
2. Pidä pyörää sivuseisontatuella moottoripyörän ollessa parkissa.

Varmista, ettei mikään helposti syttyvä materiaali, esim. kuiva ruoho pääse kosketuksiin pakoputkiston kanssa kun parkkeeraat moottoripyörän.

Pysäköi moottoripyörä kovalle, tasaiselle alustalle, jotta se ei pääse kaatumaan.

Jos sinun pitää pysäköidä kaltevalle alustalle, aseta moottoripyörän etupää ylämäkeen päin, jotta välttäisit sivuseisontatuen kääntymisen pois alta.

3. Pidä ohjaus lukittuna ja poista avain varkauden estämiseksi (sivu 45).

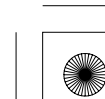
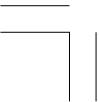



VARASTAMISEN EHKÄISY

1. Lukitse aina ohjaus, äläkä koskaan jätä avainta lukkoon. Kuulostaa yksinkertaiselta, mutta ihmiset todella unohtavat.
2. Pidä huoli siitä, että moottoripyöräsi rekisteröintipaperit ovat kunnossa ja ajan tasalla.
3. Jos mahdollista, säilytä moottoripyöräsi lukollisessa tilassa.
4. Käytä lisäksi hyvälaatuista varkaudenestoa.
5. Laita nimesi, osoitteesi ja puhelinnumerosi omistajan käsikirjaan, ja säilytä sitä aina moottoripyörässäsi, sillä usein juuri sen perusteella varastetut ajoneuvot palautuvat omistajilleen.



NIMI: _____

OSOITE: _____

PUHELIN NO: _____

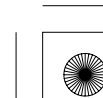
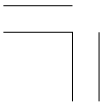



HUOLTO

HUOLLON MERKITYS

Turvallisen, taloudellisen ja huolettoman ajon kannalta, on tärkeää että moottoripyörä on hyvin huollettu. Se auttaa myös pitämään pakokaasupäästöt alhaisina.

Moottoripyörän huolettoman toimivuuden kannalta on tärkeää, että seuraavia huolto-ohjeita ja huoltotaulukoita noudatetaan.

Nämä toimintaohjeet ovat pohjana sille, että moottoripyörää käytetään normaaliajossa ja ajo-olosuhteissa. Jatkuva nopea ajo, tai ajo jatkuvasti märissä tai pölyisissä ajo-olosuhteissa edellyttävät tiheämpää huoltoväliä. Honda huoltosi neuvoo sinua huoltoasioissa.

Jos moottoripyöräsi on kaatunut tai ollut kolarissa, anna Honda huollon tarkastaa ettei mitkään ajamisen kannalta tärkeät osat ole vaurioituneet.

VAROITUS

Moottoripyörän heikko ylläpito tai puutteellinen korjaus ennen ajoa voi johtaa onnettomuuteen ja henkilön loukkaantumiseen tai kuolemaan.

Noudata tässä kirjassa annettuja huoltosuosituksia ja ohjeita.

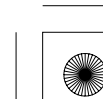



HUOLLON TURVALLISUUS

Tämä kappale sisältää toimintaohjeita joidenkin huoltokohtien kannalta. Voit itse suorittaa jotkut asiat, mikäli työkalut ja ammattitaitosi siihen riittävät.

Kun moottoripyöräsi kaipaa huoltoa, muista että valtuutettu Honda huoltokorjaamo tuntee moottoripyöräsi parhaiten ja heillä on siihen parhaiten soveltuvat nykyaikaiset välineet.

Muutama ennaltaehkäisevä turvallisuusasia. Emme voi varoittaa sinua kaikista mahdollisista haavereista jotka johtuvat huollosta. Vain sinä voit päättää, kuka ja koska työt suorittaa.

VAROITUS

Huollon ja toimintaohjeiden laiminlyönti voi johtaa henkilön loukkaantumiseen tai kuolemaan.

Noudata tässä kirjassa annettuja toimintatapoja ja turvaohjeita.

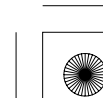
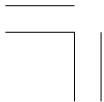



VAROTOIMENPITEET

- Varmista että moottori on sammutettu ennen huoltoa tai korjausta. Tämä eliminoi muutamat mahdolliset vahingot:
 - * **Pakokaasuista johtuvan myrkytyksen.**
Huolehdi kunnollisesta tuuletuksesta aina kun käytät moottoria.
 - * **Palovammat kuumista osista.**
Anna moottorin ja pakoputkiston jäähtyä ennen kosketusta.
 - * **Liikkuvista osista johtuva vahinko.**
Älä käytä moottoria, ellei.
- Lue toimintaohjeet ennen aloitusta, ja varmista että sinulla on tarvittavat tieto, taito ja työkalut.
- Ehkäistääksesi moottoripyörän kaatumisen, aseta pyörä kovalle, tasaiselle alustalle käyttäen sivuseisontatukea tai huoltopukkia helpottaaksesi huoltoa.

- Estääksesi mahdollisen tulipalon, ole varovainen työskennellessäsi polttoaineen tai akun kanssa. Käytä ainoastaan syttymätöntä liuotinta osien puhdistukseen. Pidä tupakat, kipinät ja tuli pois akun ja polttoaineen läheisyydestä.

Muista että valtuutettu Honda huoltokorjaamo tuntee moottoripyöräsi parhaiten ja osaavat korjata ja huoltaa sen asiantuntevasti.

Parhaan toimivuuden kannalta, käytä ainoastaan uusia Honda alkuperäisvaraosia huoltaessasi tai korjatessasi moottoripyöräsi.

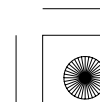
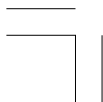



05/10/25 10:16:45 3FMEG610_075



HUOLTOTAULUKKO

Suorita ennen ajoa tarkastukset (sivu 51) jokaisen huollon yhteydessä.

I: TARKASTA JA PUHDISTA, SÄÄDÄ, VOITELE TAI VAIHDA TARVITTAESSA

C: PUHDISTA R: VAIHDA A: SÄÄDÄ L: VOITELE

Huoltotaulukossa olevien huoltotoiden suorittaminen ja seuraaminen pitää moottoripyöräsi huippukunnossa. Huoltotyöt pitää suorittaa asianmukaisesti Hondan ohjeiden, säätöjen ja oppien mukaan. Honda huoltokorjaamosi täyttää nämä vaatimukset.

- * Pitää suorittaa Honda huoltokorjaamon toimesta, jolle omistajalla ole tarpeellisia työkaluja, säätöarvoja ja ammattitaitoa. Katso Honda korjaamokäsikirja.
- ** Turvallisuuden kannalta, suosittelemme näiden toimintojen suorittajaksi ainoastaan Honda huoltokorjaamaa.

Honda suosittelee että huoltokorjaamo suorittaa koeajon jokaisen huollon jälkeen ennen moottoripyörän luovutusta.

HUOM: (1) Korkeammissa matkamittarilukemissa, suorita kuvatun aikavälin mukaan.

(2) Suorita useammin kun ajat määrissä tai pölyisissä ajo-olosuhteissa.

(3) Huollettava useammin kun ajetaan sateella tai täydellä kaasulla.

(4) Vaihdetaan joka toinen vuosi tai matkamittarin lukeman mukaan, riippuen siitä kumpi täytyy aikaisemmin. Vaihto vaatii ammattitaitoa.



KOHDE	HUOLTOVÄLI	KUMPI TÄYTTYY ENSIN ↓ HUOM	MATKAMITTARIN LUKEMA [HUOM (1)]															
			→	KATSO SIVU														
			×	1	6	12	18	24	30	36	×	1	6	12	18	24	30	36
* POLTTOAINELETKUT					I			I			I							—
* KAASUKAHVAN TOIMINTA					I			I			I							81
* RIKASTIMEN TOIMINTA					I			I			I							—
ILMANSUODATIN	HUOM (2)							R									R	84
* LISÄILMANSUODATIN								R									R	—
KAMPIKAMMION HUOHOTIN	HUOM (3)			C	C	C	C	C	C	C	C	C	C	C	C	C	C	77
SYTYTYSTULPAT				I	R	I	R	I	R	I	R	I	R	I	R	I	R	78
* VENTTIILIJEN VÄLYS				I		I		I		I		I		I		I		—
MOOTTORIÖLJY				R		R		R		R		R		R		R		71
MOOTTORIÖLJYN SUODATIN				R		R		R		R		R		R		R		74
* MOOTTORIN TYHJÄKÄYNTI				I	I	I	I	I	I	I	I	I	I	I	I	I	I	82
JÄÄHDYTYSNESTE	HUOM (4)					I		I		I		I		I		R		24
* JÄÄHDYTYSJÄRJESTELMÄ						I		I		I		I		I		I		—
* TOISIOILMAN SYÖTTÖJÄRJESTELMÄ						I		I		I		I		I		I		—





KOHDE	HUOLTOVÄLI	KUMPI TÄYTYY ENSIN ↓ HUOM	MATKAMITTARIN LUKEMA [HUOM (1)]										
			→	1	6	12	18	24	30	36	KATSO SIVU		
			× 1.000 km × 1.000 mi	0,6	4	8	12	16	20	24			
VETOPYÖRÄSTÖN ÖLJY					I			I			R		31,80
JARRUNESTE		HUOM (4)			I	I		R	I	I	R		18
JARRUKENKIEN/PALOJEN KULUNEISUUS					I	I	I	I	I	I	I		93,94
JARRUJÄRJESTELMÄT				I		I		I		I			18,93
* JARRUVALOKYTKIN						I		I		I			101
* AJOVALON SÄÄTÖ						I		I		I			50
KYTKINJÄRJESTELMÄ				I	I	I	I	I	I	I	I		22
SIVUSEISONTATUKI						I		I		I			86
* JOUSITUS						I		I		I			85
* MUTTERIT, PULTIT, KIRISTYS				I		I		I		I			—
** PYÖRÄT/RENKAAT				I	I	I	I	I	I	I	I		—
** OHJAUSLAAKERIT				I		I		I		I			—





TYÖKALUSARJA

Työkalusarja (1) sijaitsee lokerossa (2) vasemman sivusuojan takana.

Irrota vasen sivusuoja (sivu 48).

Avaa lokeron kansi (sivu 47).

Jotkut tienvarsikorjaukset, pienet säädöt ja osien vaihdot voidaan suorittaa kyseisissä työkaluilla.

- 10 × 14 mm Kiintoavain
- 12 × 17 mm kiintoavain
- Pihdit
- 4 mm kuusiokoloavain
- 5 mm Kuusiokoloavain
- 6 mm Kuusiokoloavain
- No. 2 phillips ruuvimeisseli
- No. 2 ruuvimeisseli
- Ruuvimeisselin kahva
- Sytytystulpan avain
- Säätytyökalu
- Työkalupussi
- 8 mm Kiintoavain

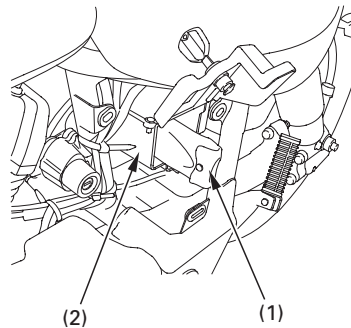

(1) Työkalusarja
(2) Säilytyslokero

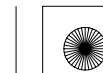



SARJANUMEROT

Rungon ja moottorin sarjanumeroita tarvitset rekisteröidessäsi moottoripyörääsi. Niitä voit tarvita myös varaosia tilatessasi.

Merkitse sarjanumerot tälle sivulle, jotta ne ovat helposti löydettävissä.

Rungon numero (1) sijaitsee ohjauslaakeroinnin oikealla puolella.

Moottorin numero (2) sijaitsee sylinterin oikealla puolella.

RUNKO NRO. _____

MOOTTORIN NRO. _____

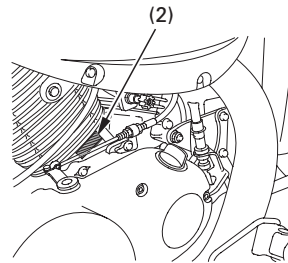
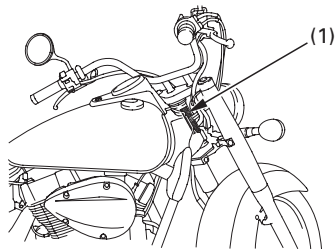

(1) Runkonumero

(2) Moottorin numero

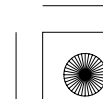
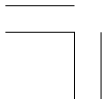



VÄRITARRA

Väritarra (1) sijaitsee rungossa vasemman sivusuojan takana (sivu 48).

Värikoodia tarvitaan varaosia tilatessa. Kirjaa väri ja koodi tähän.

VÄRI _____

KOODI _____

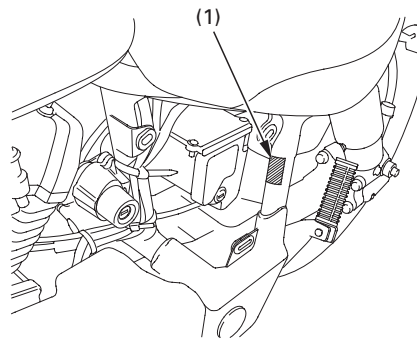

(1) Väritarra

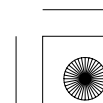
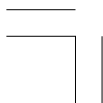



MOOTTORIÖLJY

Katso varotoimenpiteet sivu 64.

Öljysuositus

API luokitus	SG tai korkeampi, paitsi öljyt joiden API merkintä on ympyröity merkinnällä energia häviämättömyydestä
Viskositeetti	SAE 10W-40
JASO T 903 standard	MA

Suositus Öljy

Honda "4-TAHTI MOOTTORIPYÖRÄ ÖLJY" tai vastaava.

Moottoripyöräsi moottoriöljy ei tarvitse lisäaineita. Käytä suositeltua öljyä.

Älä käytä öljyjä jotka sisältävät grafiitti tai molybdeeni lisäaineita. Ne saattavat aiheuttaa kytkimen toimintahäiriöitä.

Älä käytä öljyä jonka API luokitus on SH tai korkeampi ja jonka astian etiketissä on API merkintä ympyröity lisämerkinnällä energian häviämättömyydestä "energy conserving". Ne saattavat aiheuttaa voitelu tai kytkimen toimintahäiriöitä.

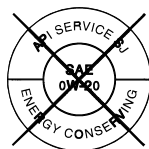

EI SUOSITELLA

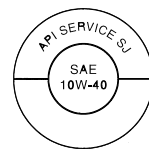

OK

Älä käytä ei-puhdistavia, kasvis-, tai risiinipohjaisia kilpaöljyjä.





Viskositeetti:

Moottoriöljyn viskositeetti valitaan ilman lämpötilan mukaan. Oheinen taulukko antaa ohjeita sopivan öljyn valitsemiseksi.

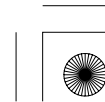
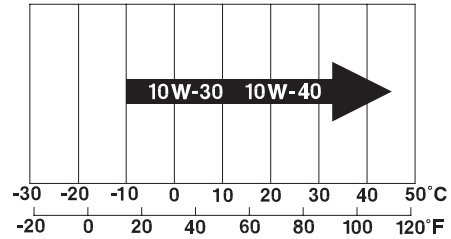



JASO T 903 standard

JASO T 903 standardi on indeksi valittaessa 4-tahti moottoripyörän moottoriöljyä.

Luokituksia on kaksi: MA ja MB

Öljyn yhdenmukaisuus standardi on ilmoitettu öljypurkin etiketissä. Esimerkki etiketin merkinnästä MA luokituksessa.

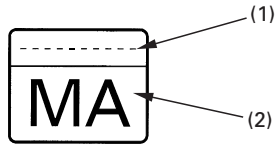

PRODUCT MEETING JASO T 903
COMPANY GUARANTEEING THIS MA PERFORMANCE:

(1) Öljyn myyjän koodi

(2) Öljyn luokitus

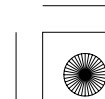
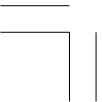



Moottoriöljy ja suodatin

Moottoriöljyn laatu on päätekijä, joka vaikuttaa moottorin ikään. Vaihda öljy huolto-ohjeiden mukaan (sivu 66).

Kun ajetaan erittäin likaisissa ajo-olosuhteissa, on öljynvaihto suoritettava useammin kuin mitä huolto-ohjeissa suositellaan.

Hävitä käytetty öljy ympäristön kannalta turvallisella tavalla. Älä kaada öljyä maahan, vaan vie se esim. lähimmälle huoltoasemalle hävitettäväksi.

Käytetty öljy voi aiheuttaa ihosyöpää mikäli sen kanssa joudutaan toistuvasti kosketuksiin. Joskin tämä on epätodennäköistä jollei kätesi ole päivittäin kosketuksissa öljyn kanssa. Kuitenkin on suositeltavaa pestä kädet huolellisesti mahdollisimman pian kun olet käsitellyt öljyä.

Öljynsuodattimen vaihtamiseen tarvitaan erikoistyökaluja ja momenttiavainta. Jos sinulla ei ole näitä työkaluja tai riittävää ammattitaitoa, ota yhteyttä Honda huoltokorjaamoon.

Jos momenttiavainta ei ole käytetty kiinnityksen varmentamiseksi, varmista mahdollisimman nopeasti asiallinen kiinnitys Honda huoltokorjaamolla.

Moottoriöljyn vaihto tulee suorittaa moottorin ollessa käyttölämpimän ja moottoripyörän ollessa sivuseisontatuella täyden tyhjennyksen varmistamiseksi.

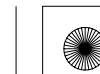



1. Öljyn poisto, irrota öljyn täyttökorkki/
mittatikku ja öljyn tyhjennystulppa (1) ja
tiiviste (2).

2. Irrota öljynsuodatin (3) suodatinavaimella
ja anna jäljellä olevan öljyn valua pois.
Hävitä vanha öljynsuodatin.

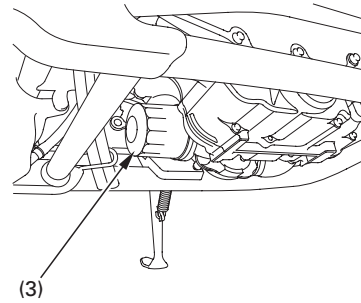
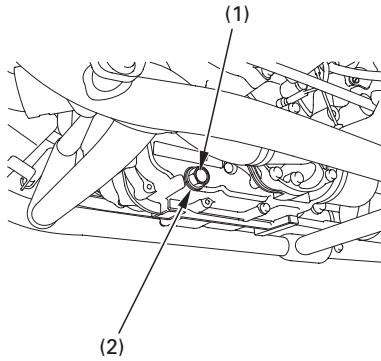

(1) Öljyn poistotulppa
(2) Tiiviste

(3) Öljynsuodatin

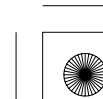

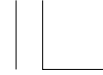

3. Laita ohut kerros uutta puhdasta moottoriöljyä uuden suodattimen kumitiivisteeseen (4).
4. Kierrä uusi suodatin paikoilleen ja kiristä se momenttiavaimella ja erikoistyökalulla momenttiin:
26 N·m (2,7 kgf·m)

Käytä ainoastaan alkuperäistä Honda öljynsuodatinta, joka on suunniteltu tähän pyörämalliin. Väärän mallisen suodattimen käyttö saattaa aiheuttaa moottorivaurion.

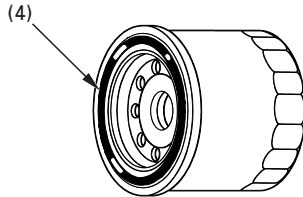

(4) Suodattimen kumitiiviste

76

5. Varmista että tiiviste on hyväkuntoinen, vaihda tarvittaessa ja kierrä poistotulppa ja tiiviste paikalleen.
Öljytulpan kiristysmomentti:
29 N·m (3,0 kgf·m)
6. Täytä moottorin kampikammio suositellulla moottoriöljyllä; noin:
2,6 l
7. Kiinnitä öljyn täyttökorkki/mittatikku.
8. Käynnistä moottori ja anna sen käydä tyhjäkäyntiä 3–5 minuuttia.
9. Noin 2–3 minuutin kuluttua moottorin sammutuksesta, tarkasta että öljyn taso on mittatikun ylärajassa kun moottoripyörä on pystyasennossa tasaisella alustalla. Varmista ettei ole öljyvuootoja.

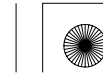



KAMPIKAMMION HUOHOTIN

Katso varotoimenpiteet sivu 64 .

1. Irrota tyhjennysputki (1) ja valuta kertynyt sakka astiaan.
2. Kiinnitä tyhjennysputki.

Huollettava useammin kun ajetaan sateella tai pitkään täydellä kaasulla.

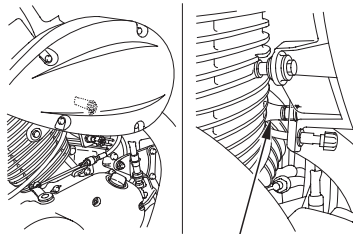

(1)



(1) Tyhjennysputki

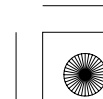



SYTYTYSTULPAT

Katso varoimenpiteet sivu 64.

Suosittelut tulpat:

Vakio:

DPR7EA-9 (NGK) tai
X22EPR-U9 (DENSO)

Pitkään, kovaan ajoon:

DPR8EA-9 (NGK) tai
X24EPR-U9 (DENSO)

HUOMAA

Älä koskaan käytä väärän lämpöarvon omaavaa sytytystulppaa. Seurauksena voi olla moottorivaurio.

1. Irrota tulpan hatut (1) sytytystulpista.
2. Puhdista tulppien ympäristö liasta.
Irrota sytytystulpat tulppa-avaimella (2) joka löytyy työkalusarjasta.

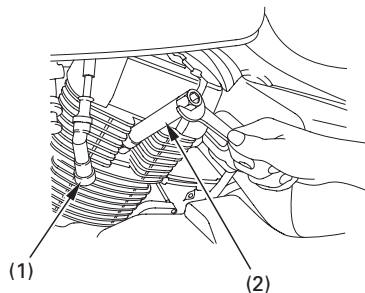

- (1) Sytytystulpan hattu
(2) Sytytystulpan avain

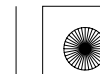



3. Tarkasta elektrodien ja keskiosliinin karstaisuus, kuluneisuus tai nokisuus. Jos karstaisuus tai kuluneisuus on runsasta, vaihda tulppa. Puhdista nokisuus tai kosteus tulpan puhdistajalla, muutoin käytä teräsharjaa.
4. Tarkasta sytytystulpan kärkiväli (3) käyttäen lankatyypistä rakomitta. Tarvittaessa säädä sivuelektrodiä (4) varovasti taivuttamalla.
Kärkivälin tulisi olla:
0,8–0,9 mm

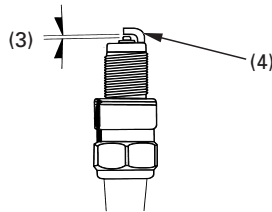

- (3) Tulpan kärkiväli
(4) Sivuelektrodi

5. Varmista että tulpan tiiviste on hyvässä kunnossa.
6. Asenna sytytystulppa paikalleen ja kiristä käsin.
7. Kiristä sytytystulppa:
 - Jos vanha tulppa on kunnossa:
Kierrä 1/8 kierrosta käsin kiristyksestä.
 - Jos asennat uuden tulpan, kiristä kahdessa osassa ehkäistäksesi löystymisen:
 - a) Ensin, kiristä tulppa:
NGK: 3/4 käsin kiristyksestä.
DENSO: 1/2 käsin kiristyksestä.
 - b) Tämän jälkeen löysää tulppa:
 - c) Kiristä tulppa uudestaan:
1/8 kierrosta käsin kiristyksestä.

HUOMAA

Väärä sytytystulpan kiristys voi vaurioittaa moottoria. Löysä kiristys voi vaurioittaa mäntiä. Liika kiristys voi vaurioittaa kierteitä.

8. Kiinnitä sytytystulpan hatut.

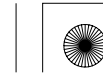



VETOPYÖRÄSTÖN ÖLJY

Katso varotoimenpiteet sivu 64.

Vaihda öljy huoltotaulukon mukaan.

Vaihda öljy vetopyörästön ollessa käyttölämpöinen ja moottoripyörän ollessa pystyasennossa tasaisella alustalla varmistaaksesi täydellisen ja nopean tyhjennyksen.

1. Öljyn poisto, irrota täyttötulppa (1) ja tyhjennystulppa (2).
2. Kun öljy on täysin valunut, tarkasta tiiviste (3) kunto ja kiinnitä tiiviste ja tyhjennystulppa.

Tyhjennystulpan momentti:
12 N·m (1,2 kgf·m)

3. Aseta moottoripyörä sivuseisontatuelle, täytä vetopyörästö suositellulla öljyllä; määrä noin:
160 cm³

Varmista että vetopyörästö on täytetty tarkastusreiän (4) alareunaan asti suositellulla öljyllä.

4. Kiinnitä täyttötulppa.

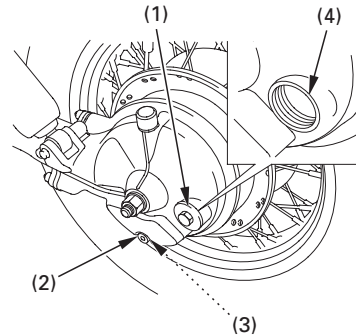

(1) Öljyn täyttötulppa
(2) Öljyn poistotulppa

(3) Tiiviste
(4) Tarkistusreikä

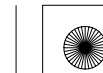



KAASUKAHVAN TOIMINTA

Katso varotoimenpiteet sivu 64.

1. Tarkasta, että kaasukahva kiertyy ääriasentoihinsa ohjaustangon ollessa täysin käännettynä kumpaankin suuntaan.
2. Tarkasta kaasukahvan vapaaliike, kahvakumin laipalta mitattuna.
Vapaaliikkeen pitää olla noin:
2–6 mm

Vapaaliikkeen säätö, löysää lukkomutteriä (1)
ja kierrä säätimestä (2).

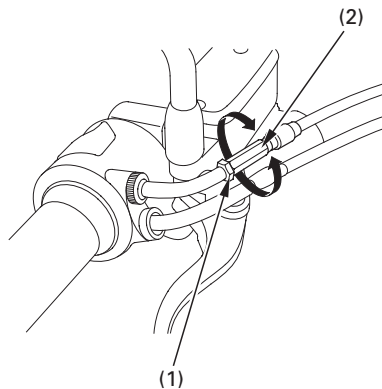

(1) Lukkomutteri

(2) Säädin

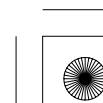
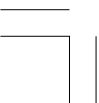



TYHJÄKÄYNTI

Katso varotoimenpiteet sivu 64.

Moottorin pitää olla normaali käyttölämpöinen oikean tyhjäkäynnin saavuttamiseksi. Kymmenen minuutin ajo on riittävä.

Älä yritä korjata vikoja tyhjäkäynnin säädöllä jotka eivät johdu siitä. Anna Honda huoltopisteen suorittaa säädöt säännöllisesti.

1. Lämmitä moottori vaihteen ollessa vapaalla ja aseta moottoripyörä sivuseisontatuelle.
2. Kytke kierroslukumittari moottoriin.
3. Säädä tyhjäkäynti säätöruuvista (1).
Tyhjäkäynti (Vapaalla):
 $1.200 \pm 100 \text{ min}^{-1} (\text{rpm})$

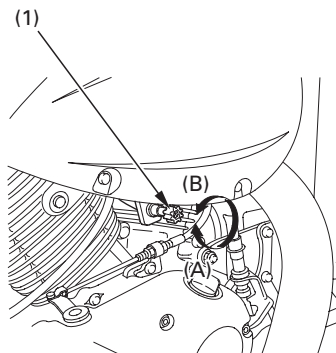

(1) Säätöruuvi

(A) Nousee
(B) Laskee

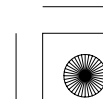



JÄÄHDYTYSNESTE

Katso varotoimenpiteet sivu 64.

Jäähdytysnesteen vaihto

Jäähdytysnesteen vaihto tulee suorittaa Honda huoltokorjaamon toimesta, jollei omistajalla ole tarpeellisia työkaluja, säätöarvoja ja ammattitaitoa. Katso Honda korjaamokäsikirja.

Lisää nestettä aina paisuntasäiliöön. Älä yritä lisätä nestettä irrottamalla jäähdyttäjän korkkia.



 VAROITUS

Jäähdyttäjän korkin avaus moottorin ollessa kuuma voi johtaa nesteen ulossuihkumiseen ja pahoin polttaa sinua.

Anna aina moottorin jäähtyä kunnolla ennen jäähdyttäjän korkin irrotusta.

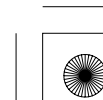
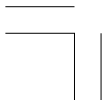



ILMANSUODATIN

Katso varoimenpiteet sivu 64.

Ilmansuodatin tulee huoltaa säännöllisin väliajoin (sivu 66). Huolla useammin kun ajat pitkään märissä tai pölyisissä ajo-olosuhteissa.

1. Irrota viisi pulttia (1) ja ilmansuodatinkotelon kansi (2).
2. Irrota ilmansuodatin (3).
3. Hävitä vanha ilmansuodatin.
Puhdista huolellisesti suodatinkotelo (4) sisältä.
4. Asenna uusi ilmansuodatin.
Käytä ainoastaan alkuperäistä Honda ilmansuodatinta, joka on suunniteltu tähän moottoripyörään. Väärän mallisen suodatimen käyttö saattaa aiheuttaa käyntihäiriöitä.
5. Kiinnitä irrotetut osat käännettyssä järjestyksessä.

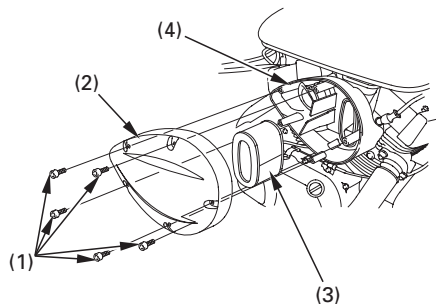

- (1) Pultit
- (2) Ilmansuodattimen kansi
- (3) Ilmansuodatin
- (4) Ilmansuodatinkotelo

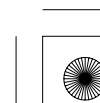
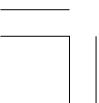



ETU JA TAKAJOUSITUKSEN TARKASTUS

Katso varotoimenpiteet sivu 64 .

1. Tarkasta etujousitus lukitsemalla etujarru ja pumpppaa etuhaarukkaa ylös alas voimakkaasti. Liikkeen pitää olla pehmeä, eikä öljyvuotoja saa esiintyä.
2. Takahaarukan laakerit tulee tarkistaa liikuttamalla takapyörää sivuttain moottoripyörän ollessa huoltopukilla.
3. Vapaaliike on merkki kuluneista laakereista.

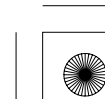
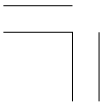



SIVUSEISONTATUKI

Katso varoimenpiteet sivu 64.

Suorita toimenpide huoltotaulukon mukaan.

Toimintatarkastus:

- Tarkasta tuen jousen (1) kunto sekä tuen liikkuvuus.
- Tarkasta sivuseisontatuen turvakatkaisinjärjestelmä:
 1. Istu moottoripyörän päälle; nosta sivuseisontatuki ylös ja vaihde vapaalle.
 2. Käynnistä moottori kytkinkahva puristettuna. Laita vaihde päälle.
 3. Moottorin pitäisi sammua kun sivuseisontatuki on laskettu alas ja vaihde on päällä.

Mikäli turvakatkaisinjärjestelmä ei toimi, ota yhteys Honda huoltokorjaamoon.

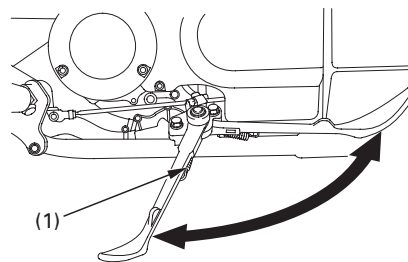

(1) Sivuseisontatuen jousi

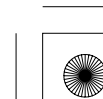



PYÖRÄN IRROTUS

Katso varoimenpiteet sivu 64.

Tämä moottoripyörä on varustettu ainoastaan sivuseisontatuella. Tästä syystä, jos etu- tai takapyörää irrotetaan, on moottoripyörää nostettava keskeltä käyttäen apuna tunkkia tai muuta vahvaa jalustaa. Jos näitä ei ole käytettävissä, ota yhteys valtuutettuun Honda huoltokorjaamoon.

Etupyörän irrotus

1. Nosta etupyörä ilmaan asettamalla tukiteline moottorin alle.
2. Löysää akselin kiristyspultit (1).
3. Kierrä auki ja irrota etuakseli (2). Irrota rengas.

Älä purista jarrukahvaa kun rengas on irrotettu moottoripyörästä. Jos puristat, jarrusylinterin mäntä tulee ulos sylinteristä aiheuttaen jarrunestevuodon. Jos näin tapahtuu, jarrujärjestelmän huolto on välttämätön. Ota silloin yhteys valtuutettuun Honda huoltokorjaamoon.

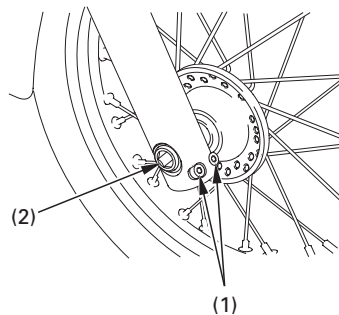

- (1) Akselin kiristyspultit
(2) Etuakseli

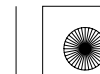



Kiinnitys:

1. Asenna sivuholkkit pyörän napaan oikealle ja vasemmalle puolelle.
2. Varmista että öljyt vain akselin kierreosan.
3. Aseta etupyörä etuhaarukan väliin ja pujota akseli oikealta puolelta etuhaarukan ja etupyörän navan läpi.
Estääksesi jarrupalojen vaurioitumisen renkaan asennuksessa, aseta jarrulevy varovasti jarrupalojen väliin.
4. Kiristä etuakseli momenttiin:
44 N·m (4,5 kgf·m)

5. Kohdista osoitin viiva (3) etuakselissa etuhaarukan ulkoreunaan (4).
6. Käytä etujarrua ja pumpppaa etujousitusta muutama kerta. Tarkasta renkaan vapaa pyöriminen kun olet vapauttanut jarrun. Tarkasta kiinnitys uudestaan jos jarru laahaa tai jos rengas ei muuten pyöri vapaasti.
7. Kiristä oikeanpuoleiset akselin kiristyspultit momenttiin:
22 N·m (2,2 kgf·m)

Jos momenttiavainta ei käytetty kiinnityksessä, varmista oikea kiinnitys mahdollisimman pian valtuutetulla Honda huoltokorjaamolla. Väärä asennus voi vaikuttaa jarrutustehoon.

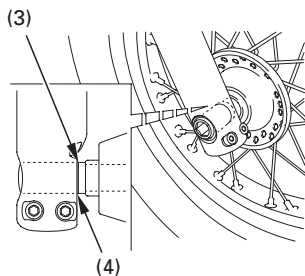

(3) Merkkiviiva

(4) Ulkopinta

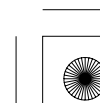
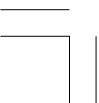



Takapyörän irrotus

1. Nosta takapyörä irti maasta asettamalla tuki moottorin alle.
2. Irrota oikea jalkatappi (1) irrottamalla kaksi pulttia (2) ja mutteri (3).
3. Irrota äänenvaimentajan kannakkeen pultit (4) ja mutterit (5).

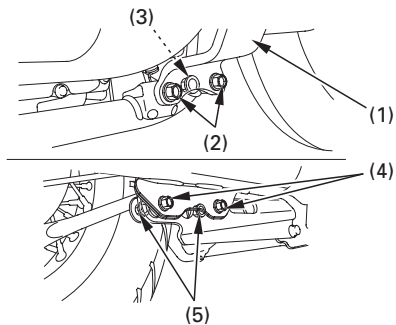

- (1) Oikea jalkatappi
- (2) Jalkatappin pultit
- (3) Jalkatappin mutterit
- (4) Vaimentajan kannakkeen pultit
- (5) Vaimentajan kannakkeen mutterit

4. Irrota pakoputken kiinnitysmutterit (6).
5. Irrota oikea äänenvaimennin.

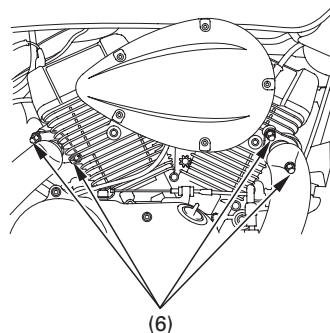

- (6) Pakoputken mutterit

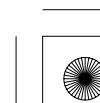
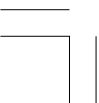



6. Irrota takajarrun säätömutteri (7), irrota jarrutanko (8) jarruvivusta (9) painamalla jarrupoljinta alaspäin.
7. Irrota reaktiotanko (10) jarrupaneelistä irrottamalla sokkatappi (11), tangon mutteri (12), aluslevy ja kumi.
8. Irrota akselin lukituspultti (13).

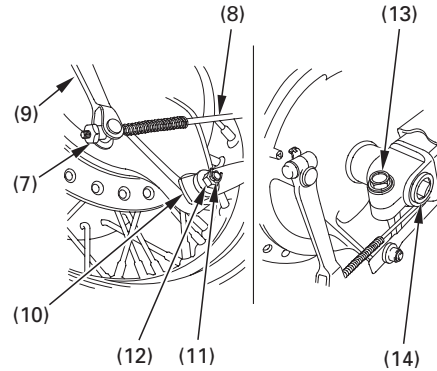

- | | |
|-------------------------|----------------------------|
| (7) Jarrun säätömutteri | (12) Tangon mutteri |
| (8) Jarrutanko | (13) Akselin lukituspultti |
| (9) Jarruvipu | (14) Taka-akseli |
| (10) Reaktiotanko | |
| (11) Sokkatappi | |

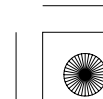
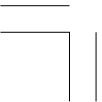



9. Samalla kun pidät toiselta puolelta akselia (14) vastaan avaimella, irrota akselin mutteri (15).
10. Vedä taka-akseli ulos ja poista sivuholkki.
11. Siirrä takapyörää oikealle irrottaaksesi sen vetopyörästöstä.
12. Irrota takapyörä.

Huomioi kiinnityksessä:

- Päinvastaisesti kuin irrotus.
- Ennen takapyörän asennusta, tarkasta että pyörännavan ja vetopyörästön rihlat ovat voideltu vaseliinilla.
- Varmistu että rihlat pyörän navassa asettuu vetopyörästön rihloihin.
- Käytetty sokka ei välttämättä ole turvallinen kiinnike. Vaihda sokka aina uuteen kun se on ollut irrotettuna.
- Ennen äänenvaimentajan kiinnitystä, vaihda vaimentajan tiiviste uuteen.

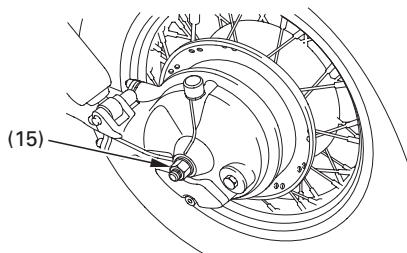

(15) Akselin mutteri





- Kiristä mutterit ja pultit oikeisiin momentteihin:

Akselin mutteri:
88 N·m (9,0 kgf·m)

Akselin lukituspultti:
26 N·m (2,7 kgf·m)

Reaktiotangon mutteri:
22 N·m (2,2 kgf·m)

Pakoputken kiinnitysmutteri:
25 N·m (2,5 kgf·m)

Vaimentajan kannakkeen pultti:
26 N·m (2,7 kgf·m)

Vaimentajan kannakkeen mutteri:
44 N·m (4,5 kgf·m)

Jalkatapin pultti ja mutteri:
39 N·m (4,0 kgf·m)

- Säädä jarru (sivu 20).

- Käytä jarrua muutama kerta ja tarkasta että pyörä pyörii vapaasti kun vapauta jarrun.

Mikäli momenttiavainta ei ole käytetty asennuksessa, ota yhteys valtuutettuun Honda huoltokorjaamoon kiristyksen varmistamiseksi. Väärä asennus voi vähentää jarrujen tehoa.

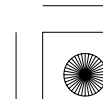
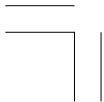



JARRUPALOJEN KUNTO

Katso varoimenpiteet sivu 64.

Jarrupalojen kuluminen riippuu ajotavasta ja ajo-olosuhteista. (Märillä ja kuraisilla teillä, jarrupalat kuluvat nopeammin). Tarkasta jarrupalojen kunto säännöllisesti huoltotaulukon mukaan (sivu 67).

Etujarru

Tarkasta kuluneisuus kulutusmerkistä (1) kustakin palasta.

Mikäli yksikin jarrupala on kulunut kulutusmerkkiin asti, on molemmat palat vaihdettava. Ota tällöin yhteyttä valtuutettuun Honda huoltopisteeseen.

<ETUJARRU>

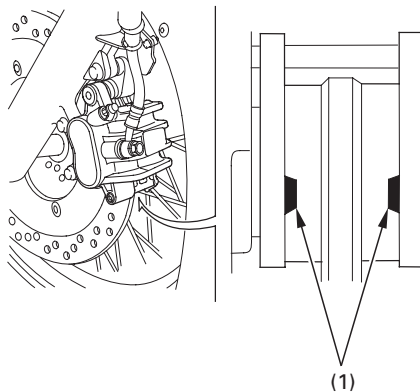

(1) Kulutusmerkki

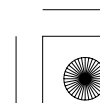
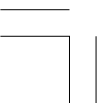



JARRUKENGÄN KULUNEISUUS

Katso varotoimenpiteet sivu 64.

Takajarru on varustettu jarrukenkien kuluneisuuden ilmaisimella.

Kun jarrua painetaan, nuolimerkki (1) joka sijaitsee jarruvivussa (2) liikkuu kohti vastamerkkiä (3) jarrupaneelissa (4). Mikäli nuoli kohtaa vastamerkin kun jarru on pohjaan painettu, pitää jarrukengät vaihtaa. Ota tällöin yhteys Honda huoltopisteeseen.

Kun jarrujen huolto on ajankohtainen, ota yhteys Honda huoltopisteeseen. Käytä vain alkuperäisiä Honda osia tai vastaavia.

<TAKAJARRU>

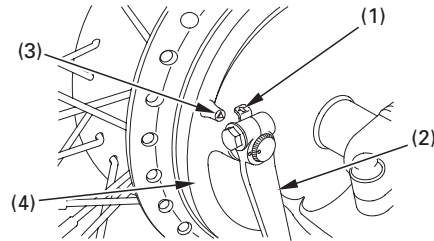

(1) Nuoli
(2) Jarruvipu

(3) Vastapistemerkki
(4) Jarrupaneeli

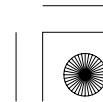



AKKU

Katso varotoimenpiteet sivu 64.

Akkua ei tarvitse huoltaa, eikä siihen tarvitse lisätä nestettä, koska moottoripyörässä on ns. huoltovapaa (suljettu) akku. Mikäli akku heikkenee aiheuttaen käynnistysvaikeuksia tai muita sähköongelmia, anna Honda huoltokorjaamon tutkia asia.

HUOMAA

Huoltovapaa akku voi vaurioitua, jos yrität poistaa sen korkeja



VAROITUS

Akku tuottaa räjähtävää vetykaasua normaalikäytössä.

Tuli tai kipinä voi aiheuttaa räjähdyksen jonka seurauksena voi olla henkilövahinko tai kuolema.

Käytä suojavaatteita ja suojalaseja, tai anna ammattihenkilön suorittaa akun huolto.

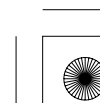
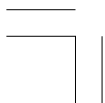



Irrotus:

1. Varmista että virtalukko on OFF asennossa.
2. Irrota satula (sivu 49).
3. Irrota sytytysohjainyksikkö (1).
4. Irrota akun suoja (2) irrottamalla ruuvi (3).

5. Kytke (–) kaapeli (4) irti akusta ensin, sen jälkeen irrota (+) kaapeli (5).
6. Nosta akku (6) ulos akkukotelosta.

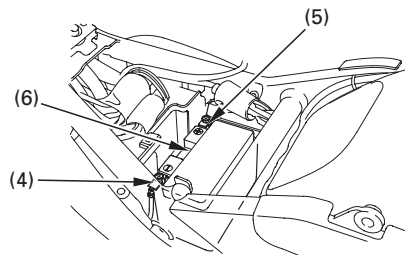
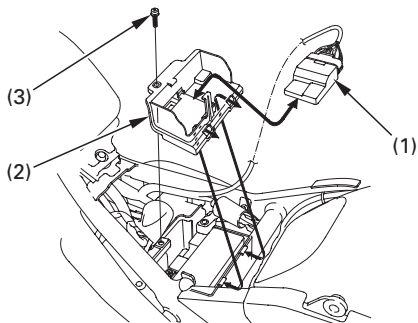

- (1) Sytytysohjainyksikkö
(2) Akun suoja
(3) Ruuvi

- (4) Negatiivinen (–) kaapeli
(5) Positiivinen (+) kaapeli
(6) Akku

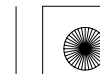



Kiinnitys:

1. Aseta akku koteloon.
2. Kytke plus (+) kaapeli akkuun ensin.
3. Irrota vasen sivusuoja (sivu 48).
4. Tarkasta että miinus (-) kaapeli (4) kulkee työkalulokeron (7) alitse ja kääntyy ylös ohjaimen (8) takaa.
5. Kytke miinus (-) kaapeli akkuun.
6. Kiinnitä irrotetut osat käännettyssä järjestyksessä.
7. Varmista kaikkien pulttien ja muiden kiinnikkeiden kiinnitys.

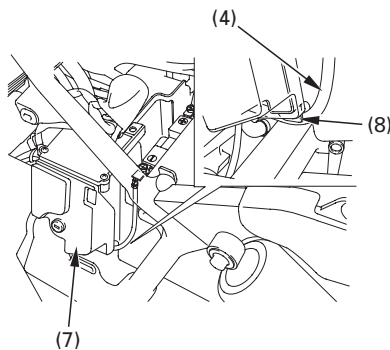

- (4) Negatiivinen (-) kaapeli
(7) Työkalukotelo
(8) Ohjain

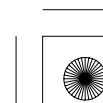
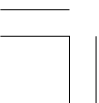



SULAKKEEN VAIHTO

Katso varotoimenpiteet sivu 64.

Jos sulake palaa usein, se on useimmiten merkki oikosulusta tai sen sähköjärjestelmän ylikuormituksesta. Ota silloin yhteys valtuutettuun Honda huoltokorjaamoon.

HUOMAA

Älä koskaan käytä vääräarvoista sulaketta. Väärä sulake saattaa aiheuttaa oikosulun ja siten vaaratilanteen valojen tai moottorin sammumisesta johtuen.

Palanut sulake

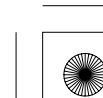
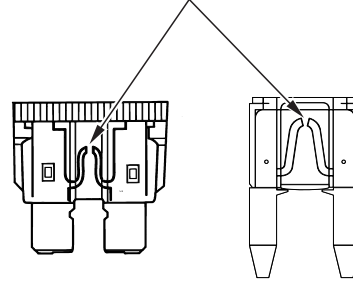



Sulakerasia:

Sulakerasia (1) sijaitsee oikean sivusuojan takana.

Oikeat sulakearvot ovat:

10A, 20A

1. Irrota oikea sivusuoja (sivu 48).
2. Avaa sulakerasian kansi (2).
3. Irrota vanha, palanut sulake ja asenna uusi sulake.
4. Sulje sulakerasian kansi ja kiinnitä oikea sivusuoja.

Varasulakkeet (3) sijaitsevat sulakerasiassa.

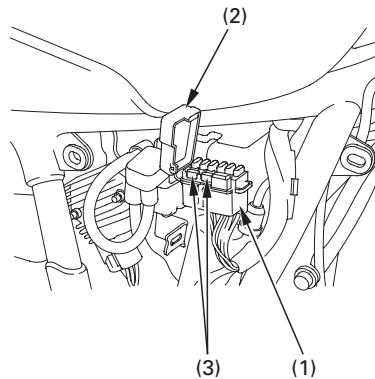

- (1) Sulakerasia
- (2) Sulakerasian suoja
- (3) Varasulake

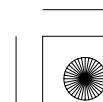
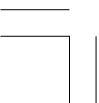



Pääsulake:

Pääsulake (1) sijaitsee oikean sivusuojan takana.

Oikea sulakearvo on:
30A

1. Irrota oikea sivusuoja (sivu 48).
2. Kytke johtoliitin (2) irti käynnistinsolenoidista (3).
3. Vedä sulake irti. Mikäli se on palanut, vaihda uuteen.
Varapääsulake (4) sijaitsee käynnistinsolenoidin alla.
4. Kytke johtoliitin ja kiinnitä oikea sivusuoja.

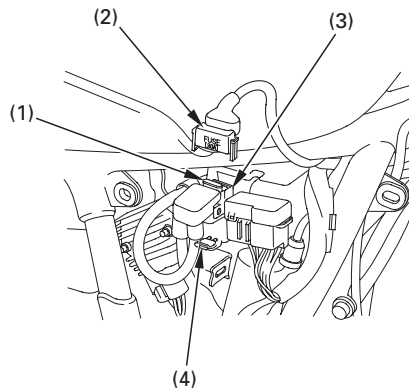

(1) Pääsulake
(2) Johtoliitin
(3) Käynnistinsolenoidi

(4) Varapääsulake

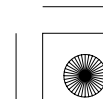



JARRUVALON KYTKIMEN SÄÄTÖ

Katso varoimenpiteet sivu 64 .

Tarkasta jarruvalokytkimen (1) oikea-aikainen toiminta, oikealla puolella moottorin takana. Säätö tapahtuu kiertämällä säätömutteria (2). Käännä suuntaan (A) katkaisimen toimiessa liian myöhään ja suuntaan (B) sen toimiessa liian aikaisin.

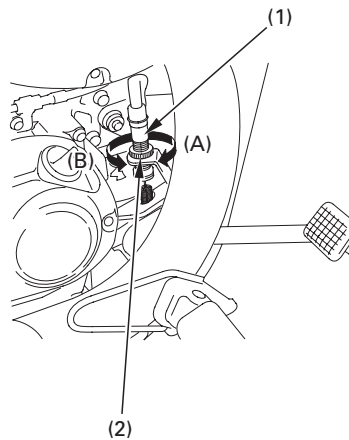

- (1) Jarruvalokytkin
- (2) Säätömutteri

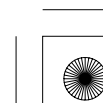
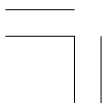



POLTTIMON VAIHTO

Katso varoimenpiteet sivu 64 .

Polttimot ovat kuumia valojen ollessa päällä ja pysyvät pitkään kuumina vaikka virta olisi kytketty pois. Ennen kuin ryhdyt vaihtamaan polttimoa, anna sen jäähtyä kunnolla.

Älä jätä sormenjälkiä ajovalopolttimoon, rasvatahrat polttimossa saattavat rikkoa sen. Käytä puhtaita käsineitä polttimon vaihdossa. Mikäli kosketat polttimoa paljaalla kädellä, puhdista se kankaalla ja alkoholilla estääksesi ennenaikaisen polttimon vaurion.

- Varmista että virtalukko on OFF asennossa ennen polttimon vaihtoa.
- Älä käytä väärän arvoisia polttimoita.
- Varmista valojen toiminta polttimon vaihdon jälkeen.

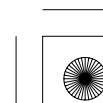
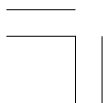



Ajvalo-/parkkivaloplttimo

1. Irrota kaksi pulttia (1) ajovaloumpion kopasta.
2. Varovasti, vedä ajovaloumpion (2) alapäättä eteenpäin.
3. Kytke irti johtoliitin (3).
4. – Ajovalopolttimo:
 - Irrota pölysuoja (4).
 - Irrota ajovalopolttimo (5) painamalla jousta (6) alaspäin.

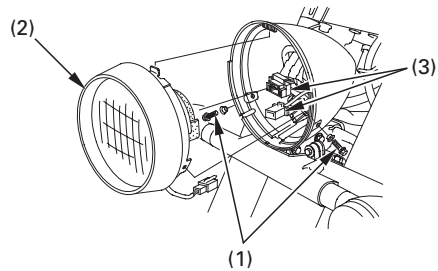

- (1) Pultit
(2) Ajovaloumpio
(3) Liittimet

5. Kiinnitä uusi polttimo käännettyssä järjestyksessä.
 - Kiinnitä pölysuoja niin että "TOP" merkki (9) osoittaa ylös.

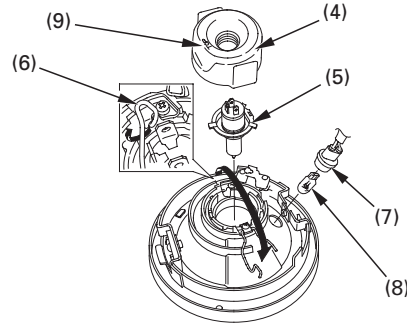

- (4) Kumi
(5) Ajovalopolttimo
(6) Kiinnike
(7) Liitin
(8) Parkkivalopolttimo
(9) "TOP" merkki

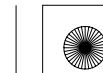



Jarru-/takavalon polttimo

1. Irrota takavalon lasi (1) irrottamalla kaksi ruuvia (2).
2. Paina kevyesti polttimoa (3) ja käännä vastapäivään.
3. Kiinnitä uusi polttimo käännettyssä järjestyksessä.

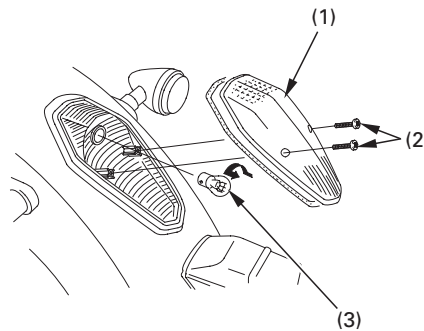

- (1) Takavalon lasi
- (2) Ruuvit
- (3) Polttimo

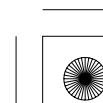
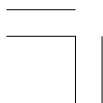



Etu-/takavilkun polttimo

1. Irrota vilkun lasi (1) irrottamalla ruuvi (2).
2. Paina kevyesti polttimoa (3) ja käännä vastapäivään.
3. Kiinnitä uusi polttimo käännettyssä järjestyksessä.

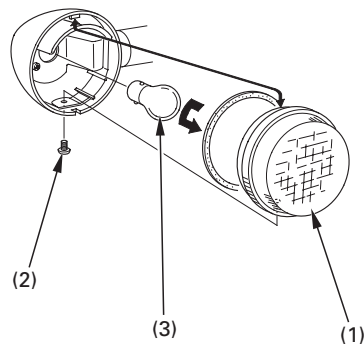

- (1) Suuntavilkun lasi
(2) Ruuvi
(3) Polttimo

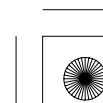
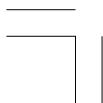



Rekisterikilven valon polttimo

1. Irrota rekisterikilven valon suoja (1) irrottamalla kaksi ruuvia (2).
2. Vedä polttimo (3) pois, älä käännä.
3. Kiinnitä uusi polttimo käännettyssä järjestyksessä.

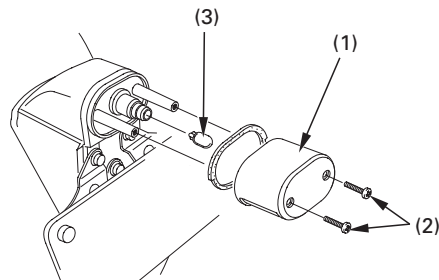

- (1) Valon suoja
(2) Ruuvit
(3) Polttimo

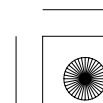
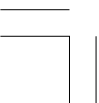



PUHDISTUS

Puhdista moottoripyöräsi säännöllisesti, ehkäistäksesi pintavauriot sekä erilaisten nesteiden, kuten öljyn aiheuttamat vauriot.

Vältä käyttämästä pesuaineita jotka ei erityisesti ole suunniteltu moottoripyörän tai auton puhdistukseen.

Ne saattavat sisältää vahvoja puhdistus tai kemiallisia liuotteita jotka saattavat vaurioittaa metalli, maalaus tai muoviosia.

Mikäli moottoripyöräsi on lämmin ajon jäljiltä, anna moottorin ja pakoputkiston jäähtyä ennen pesua.

Emme suosittele korkeapainepesurin käyttöä.

HUOMAA

Korkeapainepesuri (tai paineilma) saattaa vaurioittaa joitakin moottoripyörän osia.

Moottoripyörän pesu

1. Huuhtele moottoripyörä kokonaan kylmällä vedellä irtolian poistamiseksi.
2. Pese moottoripyörä sienellä tai pehmeällä kankaalla käyttäen kylmää vettä. Vältä suihkuttamasta vettä suoraan pakoputkeen tai sähköosiin.
3. Puhdista muoviset osat puhtaalla pesusienellä tai pehmeällä kankaalla, joka on kastettu mietoon saippuavesiliuokseen. Kastele pestävää kohdetta säännöllisesti virtaavalla vedellä. Pidä jarruneste ja vahvat liuottimet pois moottoripyörän pinnoilta. Ne vahingoittavat muoviosia ja maalattuja pintoja.

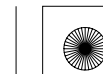



4. Pesun jälkeen, huuhtelee moottoripyörä huolellisesti puhtaalla vedellä. Vahvat puhdistusainejäämät voivat syövyttää osia.
5. Kuivaa moottoripyörä, käynnistä moottori ja anna sen käydä muutama minuutti.
6. Testaa jarrujen toiminta ennen ajoa. Muutama jarrutus voi olla tarpeen jarrujen normaalisoinnin kannalta.

Puhdistuksen viimeistely

Pesun jälkeen, viimeistele työ vahaamalla pinnat. Käytä ainoastaan ei hiovia vahoja, jotka ovat suunniteltu erityisesti moottoripyörälle tai autolle. Noudata vahapurkissa olevia ohjeita.

Jarrujen teho saattaa hetkeksi heikentyä pesun jälkeen.
Pidempi seisahdus vähentää mahdollista onnettomuutta.

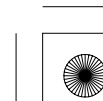
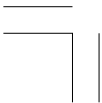



Tiesuolan poisto

Talvella käytetyn tiesuolan käytöstä aiheutuvat suolapitoisuudet ja merivesi aiheuttavat ruostumista.

Pese moottoripyöräsi ja huomioi seuraavat seikat, kun on ajettu suolaisissa olosuhteissa.

1. Putsaa moottoripyöräsi käyttämällä kylmää vettä (sivu 107).

Älä käytä lämmintä vettä.
Se pahentaa suolan vaikutusta.

2. Kuivaa moottoripyöräsi ja vahaa metallipinnat.

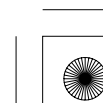
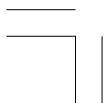



SÄILYTYS NEUVOJA

Pitkäaikainen säilytys, kuten talvisäilytys, vaatii erinäisiä toimenpiteitä jotta välttyttäisiin seurauksilta joita moottoripyörän käyttämättömyys aiheuttaa. Mahdollisten osien vaihto tulee suorittaa ENNEN säilytystä; muuten, kyseisten osien vaihto voi unohtua kun moottoripyörä poistetaan säilytyksestä.

VARASTOINTI

1. Vaihda moottoriin uudet öljyt ja suodatin.
2. Tarkista jäähdytysnesteen kunto, pakkaskestävyys ja määrä.
3. Lisää polttoaineen sekaan polttoaineen säilöntäainetta ja käytä moottoria niin että säilöntäainetta kulkeutuu kaasuttiin. Tai vaihtoehtoisesti tyhjennä polttoainesäiliö ja kaasutin polttoaineesta sekä sumuta suojaöljy säiliön sisäpinnoille. Kiinnitä polttoainesäiliön korkki.

Mikäli säilytys kestää yli kuukauden, on kaasutin suojattava tai tyhjennettävä huolellisesti jotta moottori toimisi moitteettomasti säilytyksen jälkeen.

VAROITUS

Polttoaine on erityisen herkästi syttyvää. Palovamma tai henkilövahinko voi olla seurauksena polttoainetta käsiteltäessä.

- Sammuta moottori ja pidä kuumat, kipinät ja tuli etäällä.
- Tankkaa vain ulkotiloissa.
- Pyyhi roiskeet välittömästi.

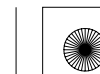



4. Sylinterien ruostumisen ehkäisytöimenpiteet:

- Irrota tulpanhatut sytytystulpista. Käytä teippiä tai narua ja muovivaarmistaaksesi ettei tulpanhatut pääse kosketuksiin moottoriin.
- Irrota sytytystulpat moottorista ja säilytä niitä huolella. Älä liitä tulppia tulpanhattuihin.
- Kaada ruokalusikallinen (15–20 cm³) puhdasta moottoriöljyä tulpan rei'istä kuhunkin sylinteriin ja suojaa reiät palalla kangasta.
- Pyöritä moottoria muutama kerta niin että öljy jakaantuu ympäri sylintereitä.
- Kiinnitä sytytystulpat ja tulpanhatut.

5. Irrota akku ja säilytä se suojassa pakkaselta ja suoralta auringonpaisteelta.

- Lataa akkua kerran kuukaudessa.
- 6. Pese ja kuivaa moottoripyörä. Vahaa kaikki maalatut pinnat ja sumuta suojaöljyä kaikille kromatuille pinnoille.
- 7. Tarkasta rengaspaineet ja aseta tuki pyörän alle siten, että molemmat renkaat ovat ilmassa.
- 8. Peitä moottoripyörä suojakankaalla (älä käytä muovia), ja varastoi viileään, kuivaan paikkaan jossa on tasainen lämpötila. Älä varastoi suoraan auringonpaisteeseen.

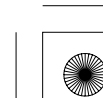



VARASTOINNIN POISTO

1. Poista suojapeite ja puhdista moottoripyörä.

Vaihda moottoriöljy, jos moottoripyörä on ollut varastoituna yli 4 kuukautta.

2. Lataa akku tarvittaessa ja asenna se takaisin paikoilleen.

3. Poista mahdollinen liika suojaöljy polttoainetankista. Täytä polttoainetankki tuoreella polttoaineella.

4. Suorita toimenpiteet; tarkistukset ennen ajoa (sivu 51).

Suorita koeajo pienellä nopeudella ennen kuin menet liikenteeseen.

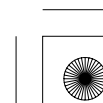
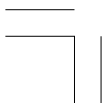



05/10/25 10:23:26 3FMEG610_123



TEKNISET TIEDOT

MITAT

Kokonaispituus	2.510 mm
Kokonaisleveys	940 mm
Kokonaiskorkeus	1.090 mm
Akseliväli	1.640 mm

KAPASITEETIT

Moottoriöljy		
	(Öljynvaihto)	2,5 ℓ
	(Öljyn ja suodattimen vaihto)	2,6 ℓ
	(Kokonaistilavuus)	3,2 ℓ
Vetopyörästön öljy	(Öljynvaihto)	160 cm ³
Polttoainetankki		14,0 ℓ
Varatankki		3,3 ℓ
Jäähdytysjärjestelmä		2,2 ℓ
Matkustajien määrä		Kuljettaja ja yksi matkustaja
Maksimi kantavuus		194 kg

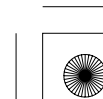



05/10/25 10:23:33 3FMEG610_124



MOOTTORI

Halkaisija ja isku
Puristussuhde
Kuutiotilavuus
Sytytystulppa
Vakio

79,0 × 76,0 mm
9,6 : 1
745 cm³

DPR7EA-9 (NGK) tai
X22EPR-U9 (DENSO)

Kovaan ajoon

DPR8EA-9 (NGK) tai
X24EPR-U9 (DENSO)

Sytytystulpan kärkiväli
Tyhjäkäynti

0,8-0,9 mm
1.200 ± 100 min⁻¹ (rpm)

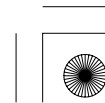
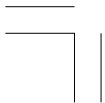



05/10/25 10:23:41 3FMEG610_125



RUNKO JA JOUSITUS

Caster

Jättö

Rengaskoko, etu

34°00'

161 mm

120/90 – 17M/C 64S

DUNLOP

D404FG

BRIDGESTONE

G701

CHENG SHIN

M6002

Rengaskoko, taka

160/80 – 15M/C 74S

DUNLOP

D404

BRIDGESTONE

G702

CHENG SHIN

M6011R

Rengastyyppi

ristikudos, sisärengas

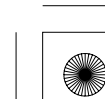



05/10/25 10:23:50 3FMEG610_126



VÄLITYSSUHTEET

taiEnsiövälitys	1,763
Vaihteen välitys, 1 vaihde	2,400
2 vaihde	1,550
3 vaihde	1,174
4 vaihde	0,960
5 vaihde	0,852
Toisiovälitys	0,944
Perävälitys	3,091



SÄHKÖT

Akku	12V – 10Ah tai 12V – 11Ah
Laturi	0,346 kW/5.000 min ⁻¹ (rpm)



116

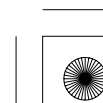
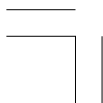



05/10/25 10:23:58 3FMEG610_127



VALOT

Ajovalo		12V – 60/55W
Jarru-/takavalo		12V – 21/5W
Suuntavilkun valo	Etu	12V – 21W
	Taka	12V – 21W
Parkkivalo		12V – 5W ...Paitsi U
Rekisterikilven valo		12V – 5W

SULAKE

Pääsulake	30A
Käyttösulakkeet	10A, 20A

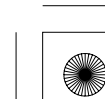
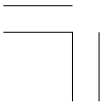



KATALYSAATTORI

Tämä moottoripyörä on varustettu katalysaattorilla.

Katalysaattori sisältää jalometalleja jotka kiihdyttävät pakokaasujen kemiallista reaktiota ja näin vähentävät pakokaasujen päästöjä (HC, CO ja NOx).

Vaihto-osana tulee käyttää alkuperäistä Honda osaa tai vastaavaa.

Toimiakseen katalysaattori tarvitsee korkean lämpötilan ja näin ollen katalysaattori tulee erittäin kuumaksi. Tästä syystä älä pysäköi pyörääsi

alustalle jossa on helposti syttyvää materiaali (esim. kuiva ruoho).

Vajavainen katalysaattorin toiminta vaikuttaa pakokaasujen päästöihin ja moottorin suorituskykyyn. Noudata seuraavia ohjeita varmistaaksesi katalysaattorin virheettömän toiminnan.

- Käytä aina lyijytöntä polttoainetta. Pienikin määrä lyijyllistä polttoainetta voi pilata katalysaattorin jalometalleja ja tehdä katalysaattorista tehottoman.
- Pidä moottori säädöissä.
- Tarkkaile moottoripyöräsi käyntiä ja vaihda polttoaineen laatua mikäli ilmenee sytytyskatkoksia, nakutusta, sakkausta tai muita käyntihäiriöitä.

